

*Orange
ist sympathisch!*

COBA-Investitionsgüterkatalog



2022/2023

gültig vom 1. November 2022 bis 31. März 2023



Die COBA-Fachhändler auf einen Blick



Weitere Informationen zu allen Standorten finden Sie in unserem Händlervverzeichnis unter: www.coba-osnabrueck.de.

Rubrikenübersicht

Absturzsicherung, Geländer	36, 37, 43, 47, 61
Akku-Werkzeuge	26–30
Autokräne	18
Anhängerkräne	17
Aufweitconer	74
Bauaufzüge	14–16
Bohrer	59
Bekleidung	19, 24, 25
Bitumenkocher	41
Dachschneider & -Schäler	38–40
Dämmstoffschneider	68, 69
Diamantbohrset & Bohrkronen	57
Diamant- & Schneidtechnik	58, 59
Falzen & Schneiden	75
Fensterrahmenschutz	46
Finanzierungslösungen	80
Gefahrstoff & -entsorgung	76, 77
Hammertacker	55, 65
Heißluftzubehör	56
Hebevorrichtung	45
Hochwasserschutz	48, 49
Kompressoren	64
Ladungssicherung	66, 67
LED-Strahler	22, 23
Leitern & Leiterzubehör	32–35, 60, 61, 78, 79
Nagelgeräte	10–13, 62, 63
Profiliermaschinen	71–73
Schläuche	42
Schuttröhre	40
Schweiß- & Löttechnik	4–9, 31, 50–54
Styroporschneider	70
Teleskop-Strahler	22
Tragegurte	44
Transportboxen	20, 21
Verlängerungskabel	23
Wassersauger	42
Zangen & Scheren	74
COBA-Eigenmarken	81
Notizen	82
Bestellformular	83

Unsere Partner

Alutec	20–21
Bavaria	60–61
Böcker	14–18
Brennenstuhl	22–23
Breuer	47
COBA	81
Dolezych	66–67
Euroline	78–79
FM LeasingPartner	80
Freund	75
Friess	68–70
Funcke	36–37
Grün	38–43
Hymer	32–35
Job	19
Kyocera TJEP	62–64
Leipold + Döhle	76–77
Marcris	57–59
Masc	74
Milwaukee	26–30
Paslode	10–13
Perkeo	31
Prefa	48–49
Rapid	65
Schlebach	71–73
Sievert	4–9
Steinel	50–56
Velux	44–46
WorkerTexStyle	24–25



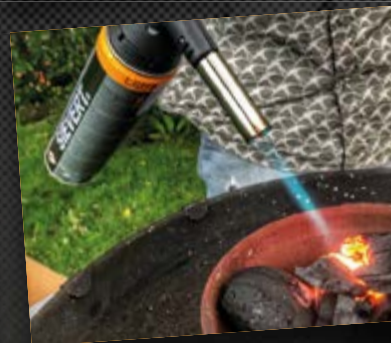

*Orange
ist sympathisch!*

SIEVERT®



ANWÄRMWERKZEUGE FÜR PROFIS

Sievert bietet für alle Anwendungen das richtige Propanwerkzeug
und dieses nicht erst seit gestern sondern seit
demnächst 140 Jahren!

 @sievertab  Sievert AB  Sievert - Heating Tools For Professionals

www.sievert.se

SCHWEISS- & LÖTTECHNIK

SIEVERT®

Swedish design and quality since 1882.

Sievert PRO 88 Titanium Aufschweißbrenner

Art.-Nr.: 766 220

Das Aufschweißbrenner-Set PRO 88 Titanium besteht aus einem kraftvollen Aufschweißbrenner mit einer Gesamtlänge von 850 mm, welcher sich hervorragend für das Aufschweißen von allen bituminösen Dach- und Dichtungsbahnen sowie zur Flächentrocknung eignet. Sein geringes Gewicht (Brenner einzeln mit Handgriff wiegt nur 768 g) ermöglicht ein ermüdungsfreieres Arbeiten als mit herkömmlichen Aufschweißbrennern.

Lieferumfang:

- Aufschweißbrenner PRO 88 Titanium, 850-mm-Gesamtlänge
- Brennerkopf, 60-mm-Durchmesser
- 4-bar-Druckregler mit Schlauchbruchsicherung
- 10-m-Propan-HD-Schlauch, 6,3 x 5 mm
- Drehkupplung



PRO 88 Inox Aufschweißbrenner-Set 10 m

Art.-Nr.: 766 214

Aufschweißbrenner-Set, bestehend aus einem kraftvollen Aufschweißbrenner mit einer Gesamtlänge von 850 mm für die Fläche und einem kurzen Kantenbrenner für Detailarbeiten.

Lieferumfang:

- Pro 88 Inox Aufschweißbrenner, 850-mm-Gesamtlänge
- Brennerkopf, 60-mm-Durchmesser
- Kantenbrenner, 400-mm-Gesamtlänge
- Brennerkopf, 34-mm-Durchmesser
- 4-Bar-Druckregler mit Schlauchbruchsicherung
- 10-m-Propan-HD-Schlauch, 6,3 x 5 mm
- 1 Steckkupplung
- 2 Stecknippel
- 1 Stützfuß



PRO 88 Titanium Aufschweißbrenner-Set 10 m

Art.-Nr.: 766 215

Aufschweißbrenner-Set, bestehend aus einem kraftvollen Aufschweißbrenner mit einer Gesamtlänge von 850 mm für die Fläche und einem kurzen Kantenbrenner für Detailarbeiten.

Lieferumfang:

- Pro 88 Titanium Aufschweißbrenner, 850-mm-Gesamtlänge
- Brennerkopf, 60-mm-Durchmesser
- Kantenbrenner, 420-mm-Gesamtlänge
- Brennerkopf, 50-mm-Durchmesser
- 4-Bar-Druckregler mit Schlauchbruchsicherung
- 10-m-Propan-HD-Schlauch, 6,3 x 5 mm
- 1 Steckkupplung
- 2 Stecknippel
- 1 Stützfuß



Orange
ist sympathisch!

SIEVERT®

Swedish design and quality since 1882.

Heißluft-Handgerät DW 3000 im Powercase

Art.-Nr.: 293 001

Sievert Heißluft-Handgerät DW 3000 – das benutzerfreundlichste Heißluft-Handgerät geht in die nächste Generation!

Das moderne und innovative Design des DW 3000 sprengt alle Grenzen im Markt der Heißluft-Handgeräte und macht es zum leichtesten und ergonomischsten Gerät seiner Klasse. Herzstück des Gerätes ist die vollkommen neu entwickelte Elektronik. Diese ist mikroprozessorgesteuert und regelt damit sehr präzise Luftstrom und Temperatur. Die Lieferung erfolgt im Sievert-Powercase.

Spannung	230 Volt/50 Hz
Leistung	2.000 Watt
Temperaturbereich	100–600 °C
Geräuschpegel	65 dB
Gebälseleistung	Stufe 1: 310 l/min Pa 3.100 Stufe 2: 340 l/min Pa 3.600 Stufe 3: 370 l/min Pa 4.100
Länge mm	330
Breite mm	48
Gewicht g	810



SIEVERT®

Swedish design and quality since 1882.

Diese handlichen Heißluft Zubehör Sets enthalten alle gängigen Werkzeuge, die für die Verarbeitung von thermoplastischen- bzw. bituminösen Dach- und Dichtungsbahnen nötig sind. Sie können zudem zusätzlich mit eigenem Zubehör ergänzt werden.

Heißluft Zubehör Set – PVC

Art.-Nr.: 293 051

Heißluft Zubehör Set mit gängigen Werkzeugen für die Verarbeitung von thermoplastischen Dach- und Dichtungsbahnen.

Das Set besteht aus:

- Powercase Transportkoffer inkl. Einlage
- Flachdüse 20 mm
- Flachdüse 40 mm
- Silikon Andrückrolle 28 mm
- Messing Andrückrolle 6 mm
- Nahtprüfer
- Folienschere



Heißluft Zubehör Set – Bitumen

Art.-Nr.: 293 052

Heißluft Zubehör Set mit gängigen Werkzeugen für die Verarbeitung von bituminösen Dach- und Dichtungsbahnen.

Das Set besteht aus:

- Powercase Transportkoffer inkl. Einlage
- Breitschlitzdüse 80 mm
- Breitschlitzdüse 40 mm
- Metall Andrückrolle 60 mm



Der „Powercase“ genannte Transportkoffer

besteht durch seine hervorragende Ergonomie und ist besonders leicht zu tragen und dabei enorm stabil. Mehrere Koffer können durch das „Stack & Lock System“ ganz einfach miteinander verbunden werden und ermöglichen so einen einfachen und sicheren Transport ihrer Werkzeuge.

Weichlötanlage PRO 95 Titanium

Art.-Nr. Anschluss gaseitig 3/8": 756 070 Set

Art.-Nr. Anschluss gaseitig M10: 756 065 Set

Die Weichlötgarnitur PRO 95 Titanium verbindet klassisches Design mit moderner Brennertechnologie. Sie ist das „Arbeitspferd“ des Dachdeckers und eignet sich insbesondere für alle beim Dachdecker anfallenden Weichlötarbeiten. Das geringe Gewicht gewährleistet ein hervorragendes Handling bei Rinnen- und Blechlötungen.

Lieferumfang:

- WeichlötKolben PRO 95 Titanium
- Kupferstück Hammerform 350 g
- Anschluss gaseitig 3/8" oder M10
- 2-m-Propanschlauch 4 x 4 mm
- Druckregler
- Kleinstflasche



Kupferstück Longlife

Art.-Nr. Hammerform: 701 633

Art.-Nr. Spitzform: 701 634

Die Kupferstücke dienen zur Verwendung mit dem PRO 95 Titanium WeichlötKolben.

Die spezielle Beschichtung des Kupferstücks ermöglicht bis zu 1.500 Lötmeter ohne Nachschmieden und Nachfeilen. Hinweis: Long-Life Kupferstücke dürfen nicht nachgeschmiedet bzw. nachgefeilt und nicht zu stark über einen längeren Zeitraum erhitzt werden, da sonst die Beschichtung beschädigt wird! Die Pflege des Kupferstückes ist sehr einfach. Nur mit einem feuchten Lappen abwischen

Lieferumfang:

- Ausführung: Hammerform gekröpft oder Spitzform
- Gewicht: 300 g
- Durchmesser Stift: 7 mm

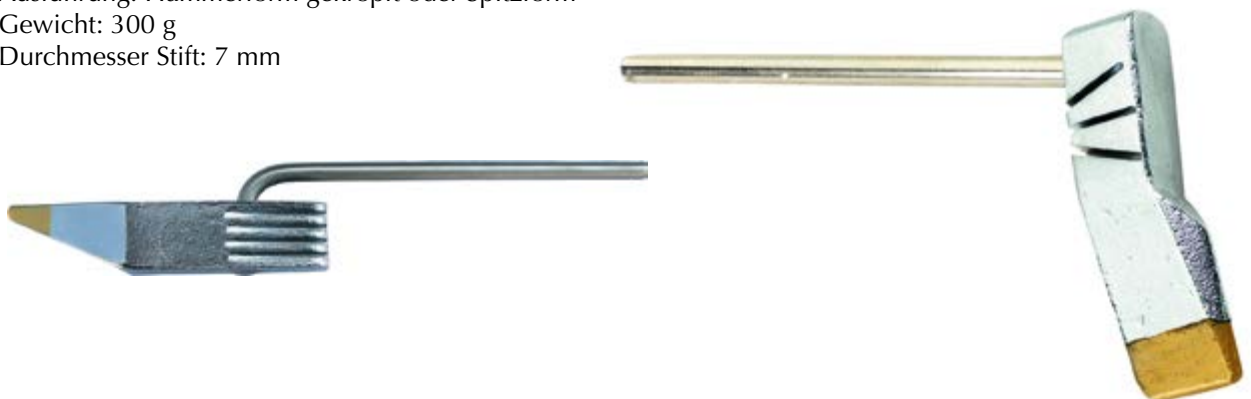

SIEVERT®

Swedish design and quality since 1882.

Sievert-Dach-Set, nachfüllbar

Art.-Nr.: 253 500

Das Dach-Set wurde speziell für den Einsatz am Dach konzipiert. Praktisch, denn hier hat man alles in einem Koffer und erspart sich zeitaufwendiges Zusammensuchen. Das Set eignet sich insbesondere für alle Kleinarbeiten am Dach, wie zum Beispiel:

- das Anwärmen von Zinkblech
- das Öffnen und Schließen von Dachöffnungen zu Prüfzwecken
- überall dort einsetzbar, wo eine offene Flamme Materialschäden verursachen würde (Türanschlüsse, Lichtkuppeln etc.)

Das Dach-Set kann sehr einfach durch handelsübliche 5- bzw. 11-kg-Gasflaschen wiederbefüllt werden. Alles hierzu Notwendige ist im Set enthalten.

Das Set besteht aus:

- Kunststoffkoffer
- Powerjet Brennerkopf
- Gasflasche 2000, wiederbefüllbar
- Umfüllrohr
- Zyklonbrenner
- Weichflammenbrenner
- Heißluftbrenner
- Flachdüsenaufsatz



Orange
ist sympathisch!



In **5** Schritten zur optimalen Befestigung



- / Neue App für den Holzbau
- / Für Dachlattung und Plattenwerkstoffe
- / Schnell und einfach zum geeigneten Befestiger
- / Berücksichtigt geltende Normen und Regeln



Kostenlose Web-App unter
www.itw-i-select.com



NAGELGERÄTE



Impulse® Streifennagler IM90Xi Lithium und IM100Xi Lithium

- **WETTERUNABHÄNGIG**
arbeiten auch bei Regen, Kälte und Hitze von -15° bis 49 °C.
- **WENIGER GEWICHT SPART KRAFT**
20 % leichter als andere Technologien
- **OHNE AKKU-WECHSEL**
Pasclo® Lithium-Akkus müssen erst nach fünf Dächern (160 m² pro Dach) nachgeladen werden
- **MULTI-TOOL**
großes Zubehör- und Nagelsortiment für alle Anwendungen
- **KEIN STILLSTAND AUF BAUSTELLEN**
zuverlässige und immer weiterentwickelte Technologie seit mehr als 30 Jahren
- **PREMIUMSERVICE**
3 Jahre Komplett-Garantie – danach Reparaturkostenschutz, Express-Service

Impulse® Streifennagler IM90Xi Lithium

Art.-Nr.: 019 710

- für Lattungen, Schalungen, Dachstühle, Holzrahmenbau/Montage, Spanplatten/OSB-Platten, Fußböden, Laschen, Transportsicherungen
- Gewicht: 3,60 kg
- Maße: 376/325/121 mm
- Akku-Kapazität: 2,1 Ah
- Akku-Ladezeit: 90 min
- Befestigungsanzahl/Akku-Ladung: 13.000 Befestigungen
- Befestigungen/Gaskartusche: 1.250 Befestigungen
- Magazinkapazität: 47 Nägel
- Befestigungsmittellänge: 50–90 mm



Impulse® Streifennagler IM100Xi Lithium

Art.-Nr.: 019 805

- für Lattungen, Schalungen, Dachstühle, Holzrahmenbau/Montage, Spanplatten/OSB-Platten, Fußböden, Laschen, Transportsicherungen
- Gewicht: 3,60 kg
- Maße: 383/325/121 mm
- Akku-Kapazität: 2,1 Ah
- Akku-Ladezeit: 90 min
- Befestigungsanzahl/Akku-Ladung: 13.000 Befestigungen
- Befestigungen/Gaskartusche: 1.250 Befestigungen
- Magazinkapazität: 47 Nägel
- Befestigungsmittellänge: 63–100 mm



Impulse® Dachpappnagler IM45CW Lithium

Art.-Nr.: 018 601

- **KOMPAKT**
optimiert für Flächen bis zu 200 m².
- **100 % KOMPATIBEL**
Lithium-Power-Akku passend für alle Paslode® Lithium-Geräte.
- **KEINE STOLPERFALLE**
Gastechologie ohne Schlauch und Kompressor garantiert größtmögliche Sicherheit auf dem Dach.
- **EXAKTES FINISH**
Werkzeuglose Feinjustierung der Eintreibtiefe.
- **PUNKTGENAU**
Großflächige Sicherungsnase für sauberes Aufsetzen des Gerätes.
- **PREMIUMSERVICE**
3 Jahre Komplett-Garantie –
danach Reparaturkostenschutz, Express-Service
Registrierung unter www.itw-fos.de
- für Dachpappe, Bitumenschindeln, Traufbleche
- Gewicht: 3,0 kg
- Maße: 317/127/315 mm
- Kapazität Lithium-Akku: 4.200 Befestigungen
- Kapazität Fuel Cell: 1.000 Befestigungen
- Magazinkapazität: 125 Nägel
- Nagellänge: 22–35 mm



Impulse® Haftennagler IM45GN Lithium

Art.-Nr.: 018 607

- **INNOVATIVE 0°-MAGAZINIERUNG**
Die verbrauchte Kunststoffmagazinierung bleibt am Stück und kann ohne Abblasen/Abkehren der Baustelle komplett entsorgt werden; keine Reste unter dem Nagelkopf.
- **125 NÄGEL PRO COIL**
ohne Nachladen 4 x länger arbeiten im Vergleich zum Streifenagler.
- **EXAKTES FINISH**
werkzeuglose Feinjustierung der Eintreibtiefe.
- **PREMIUMSERVICE**
3 Jahre Komplett-Garantie –
danach Reparaturkostenschutz, Express-Service
Registrierung unter www.itw-fos.de
- für Haften, Abkantbleche, Scharen, Traufbleche
- Gewicht: 2,75 kg
- Maße: 317/135/335 mm
- Kapazität Lithium-Akku: 4.200 Befestigungen
- Kapazität Fuel Cell: 1.000 Befestigungen
- Magazinkapazität: 125 Nägel
- Nagellänge: 25–45 mm





Impulse® Ankernagler PPN50Xi Lithium

Art.-Nr.: 019 770

Das sicherste und schnellste kabellose Nagelsystem für Stahl auf Holz-Verbindungen.

- **ZEIT & KOSTEN SPAREN**
bis zu 6 x schneller als Hämmern und Schrauben
- **MINIMIERTE VERLETZUNGSGEFAHR**
speziell gehärtete, papiergebundene Hard 'n' Safe-Nägels (kein herumfliegender Kunststoff oder Nagelkopf)
- **PRÄZISE UND SCHNELL**
setzt Ankernägels exakt dank Lochfindestift
- **EINHÄNDIG BEDIENBAR**
geringer Kraftaufwand dank weniger Gewicht & perfekter Balance
- **WETTERUNABHÄNGIG**
arbeiten auch bei Regen, Kälte und Hitze von -15° bis 49 °C
- **PREMIUMSERVICE**
3 Jahre Komplett-Garantie – danach Reparaturkostenschutz, Express-Service für Winkelverbinder, Balkenträger, Lochbleche, Sparrenpfettenanker, Balkenschuhe
- Gewicht: 3,80 kg
- Maße: 381/325/121 mm
- Akku-Kapazität: 2,1 Ah
- Akku-Ladezeit: 90 min
- Befestigungsanzahl/Akku-Ladung: 13.000 Befestigungen
- Befestigungen/Gaskartusche: 1.250 Befestigungen
- Magazinkapazität: 27 Befestigungen



Impulse® Stiftnagler IM65A F16 Lithium

Art.-Nr.: 013 312

- **100 % KOMPATIBEL**
Lithium-Power-Akku passend für alle Paslode® Lithium-Geräte.
- **OHNE ABDRÜCKE**
Nase für empfindliche Oberflächen.
- **EXAKTES FINISH**
werkzeuglose Feinjustierung der Eintreibtiefe.
- **IN ECKEN UND ÜBER-KOPF**
leicht und schmal, rückstoßarm, ausbalanciert für einhändiges Arbeiten.
- **PREMIUMSERVICE**
2 Jahre Komplett-Garantie – danach Reparaturkostenschutz, Express-Service Registrierung unter www.itw-fos.de
- für Innenausbau, Fensterbau, Dachkastenverkleidung, Profildretter
- Gewicht: 2,00 kg
- Maße: 303/90/288 mm
- Kapazität Lithium-Akku: 10.000 Befestigungen
- Kapazität Fuel Cell: 1.000 Befestigungen
- Magazinkapazität: 100 Stifte
- Nagellänge und -durchmesser: 32–64 mm/1,6 mm



Böcker Top-Lift mit Langgut-Pritsche

Paket für 12 m Förderhöhe jeweils bestehend aus:

- 1 Grundschiene à 2 m mit Fußplatten
- 4 Verlängerungen à 2 m
- 1 Verlängerung à 1 m
- 1 Kopfstück
- 1 Knickstück stufenlos von 20 bis 45 Grad verstellbar
- 1 Normalschlitten mit Seilbruchsicherung
- 1 **Langgut-Pritsche** 110 x 44 x 70 cm (B x T x H) mit dreiteiligem Schutzgitter
- 1 Antriebseinheit zur einfachen Montage von vorne mit Transportrollen

Modell Standard

- Nutzlast: 250 kg
- Fördergeschwindigkeit: 34 m/min



Böcker

MEIN WEG NACH OBEN

Böcker Bauaufzug Simply HD 21/1-5

- Förderhöhe max. 20,60 m
- Nutzlast max. 250 kg
- Aufgebaut auf ungebremstem Einachs-Anhängerfahrzeug
- Eigengewicht nur 750 kg (nur Führerschein B)
- Antrieb per Honda Benzinmotor GX200 mit 4 kW, Handstarter
- Alle Führungsschienen aus Aluminium
- Hydraulischer Hubzylinder zum Aufrichten des Schienenpaketes
- Hydraulische Teleskopwinde mit Klinkensperre zum Ausfahren der Schienen
- Hydraulische Lastwinde mit Lamellenbremse und Schlaufseilsicherung
- Dosenlibelle zur standsicheren Aufstellung
- Schlittennullstellung
- Ausziehbare untere Verlängerung einteilig, 2 m lang
- Lufträder am Kopfstück seitlich verstellbar
- Deichsel abklappbar am Schienenpaket mit PKW-Kugelpkupplung und Stützrad
- Normalschlitten mit Fallbremse und automatischer Sicherheitsverriegelung
- Universalpritsche mit Sicherheitskäfig 70 x 44 x 70 cm
- Schienenpaket 360 Grad rundum drehbar
- 4 Kurbelstützen – besonders geringe Aufstellfläche von nur 4,6 m²
- Farbfolierung wahlweise in blau, weiß, rot oder anthrazit
- Optional mechanisches Knickstück anbaubar



*Orange
ist sympathisch!*

Böcker
MEIN WEG NACH OBEN

Böcker Bauaufzug Junior HD 24 K mit Knickstück

- Kompakte Baumaße, Rangierlänge von nur 5,20 m
- Gesamtgewicht nur 1.200 kg (gebremst)
- Knickstück integriert mit 5,80 m Ausfahrtschiene, stufenlos verstellbar zwischen 20 und 45 Grad
- Drehkranz
- Hohe Schlittengeschwindigkeit von bis zu 48 m/min
- Außenschiene lackiert in RAL 5003 (Saphirblau)
- Stützräder am Kopfstück
- Stützrad starr, ungebremst
- Deichsel einschiebbar
- Universalschlitten mit Kippvorrichtung
- Universalpritsche 110 x 44 x 70 cm mit Schutzgittern
- Antrieb über Honda 8,7 kW (13 PS) Benzinmotor mit E-Starter



Böcker

MEIN WEG NACH OBEN

Anhängerkran AHK 30e KS

Mit 230-Volt-Ladetechnik

- Ausfahrlänge max. 30 m
- Nutzlast max. 1.500 kg
- Reichweite bis zu 21,1 m bei 250 kg Last
- Aufgebaut auf Tandemfahrwerk mit variablen Klappschwenkstützen
- Ausleger 2-fach bis 9,1 m ausziehbar
- Rangierantrieb über Funksteuerung mit Autonivellierung
- Funksteuerung mit Grafik-Farbdisplay
- Reichweitenanzeige im Display der Funksteuerung
- Antrieb: als Akku-Anhängerkran mit 230-V-Ladetechnik, 400 V Hybrid in Kombination mit Benzinmotor, schallgedämmter Benzinmotor oder Diesel erhältlich
- Schwenkdeichsel für geringste Aufstellfläche
- Schwenkbereich endlos drehend



Optional mit dem smarten Kundenportal BöckerConnect einsetzbar.

Anhängerkran AHK 30

- Ausfahrlänge max. 30 m
 - Nutzlast max. 1.500 kg
 - Reichweite bis zu 21,1 m bei 250 kg Last
 - Variable Abstützung mit Schwenkstützen
 - Ausleger 2-fach bis 9,1 m ausziehbar
 - Rangierantrieb über Funksteuerung
 - Funksteuerung mit Grafik-Farbdisplay
 - Reichweitenanzeige im Display der Funksteuerung
 - Antrieb über Benzinmotor
- (ohne Abbildung)

Anhängerkran AHK 36e

Mit 230-Volt-Ladetechnik

- Aufgebaut auf Tandemfahrwerk mit variablen Klappschwenkstützen
- Ausfahrlänge max. 34 m (optional 36 m)
- Nutzlast max. 1.500 kg (optional 2.400 kg)
- Reichweite bei 250 kg bis zu 23,10 m
- Antrieb: als Akku-Anhängerkran mit 230-V-Ladetechnik, 400 V Hybrid in Kombination mit Benzinmotor, schallgedämmter Benzinmotor oder Diesel erhältlich
- HBC-Funksteuerung mit Grafik-Farbdisplay und optionaler Kameratechnik
- Schwenkbereich endlos drehend
- Rangierantrieb über Funksteuerung mit Autonivellierung
- Arbeitsbühnentechnik und Personensicherungsmodus (optional)



Optional mit dem smarten Kundenportal BöckerConnect einsetzbar.

Böcker

MEIN WEG NACH OBEN

Autokran AK 37e

- Aufgebaut auf LKW-Fahrgestell mit einem zulässigen Gesamtgewicht von max. 8,8 t
- Ausfahrlänge max. 35 m (optional 37 m)
- Nutzlast max. 1.500 kg (optional 3.000 kg)
- Reichweite bei 250 kg Nutzlast bis zu 28 m
- Antrieb: als 230 V Hybrid mit Akku, 400 V Hybrid oder mit leistungsstarkem PTO-Nebenantrieb des LKW erhältlich
- HBC-Funksteuerung mit Grafik-Farbdisplay und optionaler Kameratechnik
- Variable Abstützung mit Autonivellierung
- Geringer Durchschwenkradius garantiert platzsparenden Aufbau
- Optional mit dem smarten Kundenportal BöckerConnect einsetzbar
- Arbeitsbühnentechnik und Personensicherungsmodus (optional)
- Ohne Fahrgestell



Autokran AK 42

- Aufgebaut auf LKW-Fahrgestell mit einem zulässigen Gesamtgewicht von max. 19 t
- Ausfahrlänge max. 42 m (optional 45 m)
- Nutzlast max. 3.000 kg (optional 6.000 kg)
- Reichweite bei 1,5 t Nutzlast bis zu 18 m
- Antrieb über leistungsstarken PTO-Nebenantrieb des LKW (optional als 400 V Hybrid erhältlich)
- Innovative Mastgeometrie mit vertikaler Aufrichtung des Hauptmasts, 180 Grad Auslegerstellung und Turmdrehkranfunktion
- Funksteuerung mit Vollgrafikdisplay und optionaler Kameratechnik
- Variable Abstützung mit Autonivellierung
- Geringer Durchschwenkradius garantiert platzsparenden Aufbau
- Großräumige Ladefläche mit komplett abklappbaren Seitenwänden und Zurrschienen
- Optional mit dem smarten Kundenportal BöckerConnect einsetzbar
- Arbeitsbühnentechnik bis 600 kg und Personensicherungsmodus (optional)
- Ohne Fahrgestell



LKW-Fahrgestelle für Autokrane

- Nettopreise ausstattungsabhängig z. B. von MAN/Mercedes (andere Hersteller möglich)
- zul. Gesamtgewicht 7,49 t
- zul. Gesamtgewicht 18 t
- zul. Gesamtgewicht 26 t (ohne Abbildung)

Zubehör für Autokrane

- e-Ready-Kit für 400 Volt Elektroantrieb
- Personenkorb 200 kg/250 kg Nutzlast
- Kamera an der Mastspitze
- Rückfahrkamera am LKW
- BöckerConnect Ortungs- und Fernwartungssystem
- Weitere Optionen auf Anfrage!



**Autokran AK 48 und Autokran AK 52
sowie weitere Modelle auf Anfrage.**



Strickjacke Jena mit DD-Emblem

Art.-Nr.: 57092 + (Größenangabe)

Strickjacke Halle mit Zimmerer-Emblem

Art.-Nr.: 57094 + (Größenangabe)

Strickjacke Alta ohne Emblem

Art.-Nr.: 57093 + (Größenangabe)

- Hoodie-Strickjacke mit flauschigem Fellfutter
- hochwertiger, dichter, warmer Strick
- Reißverschluss
- Kapuze
- Strick ca. 1.000 g/m²
- Farbe: Schieferschwarz
- Material: 40 % Polyester, 30 % Polyacryl, 30 % Wolle
- Größen: S – 3 XL



Zunfthose I[Q]ARUS

Art.-Nr.: 512551 + (Größenangabe)

- Zu[Q]nft™ Design
- innovatives Taschenkonzept
- weiße Kontrastnähte
- 2 Vorder-, 2 Gesäßtaschen, 1 Münztasche
- 2 Hammerschlaufen
- Smartphone-, 2 Stift-, Zollstock- und Knietaschen aus CODURA®
- Obergewebe ca. 480 g/m²
- Farbe: Schwarz
- Material: 80 % Baumwolle, 20 % Polyester
- Größen: 44–58, 90–106, 24–30



Art.-Nr.: 512551

Art.-Nr.: 512555

Art.-Nr.: 512555 **HER[Q]LES** wie 512551, mit herausnehmbaren Beuteltaschen

Dachdecker-S3-Schnallenschuh Safe-STAN

Art.-Nr.: 6305 + (Größenangabe)

- EN ISO 20345 S3 SRC/HI/HRO, Form B zertifiziert
- Rindsleder
- atmungsaktives Innenfutter
- ganzflächige Einlegesohle
- metallfreier Durchtrittschutz
- GUMMI/PU-Sohle
- PU-Spitzenschutz
- ergonomische Stahlkappe
- gepolsterte Schutzmanschette
- Größen 36–48



EXTREME-Alu-Transportkisten aus Riffelblech

Zum Verstauen Ihrer Werkzeuge und sperrigen Gegenstände

- aus legiertem Alu-Riffelblech, 3 mm
- rundum geschweißte Nähte
- Edelstahl-Scharniere, -Griffe und -Verschlüsse
- mit selbsteinklappenden Sicherheitstragegriffen
- massive Exzenterverschlüsse mit Öse für Vorhangschlösser
- staub- und spritzwassergeschützt durch umlaufende Gummidichtung
- an der Unterseite 4 FüÙe mit Innengewinde M10 für fixe Befestigung



Bezeichnung	EXTREME 70	EXTREME 120	EXTREME 250	EXTREME 312	EXTREME 375	EXTREME 470
Inhalt	ca. 70 Liter	ca. 120 Liter	ca. 250 Liter	ca. 312 Liter	ca. 375 Liter	ca. 470 Liter
Blechstärke	3 mm, Aluminium-Riffelblech					
InnenmaÙe mm	500 x 350 x 400	600 x 400 x 500	1.000 x 500 x 500	1.250 x 500 x 500	1.500 x 500 x 500	1.874 x 500 x 500
AuÙenmaÙe mm	522 x 375 x 420	622 x 425 x 520	1.022 x 525 x 520	1.272 x 525 x 520	1.522 x 525 x 520	1.896 x 525 x 520
Gewicht	8,6 kg	11,7 kg	19,3 kg	22,7 kg	26,7 kg	32,0 kg
Sonstiges	–	–	inkl. Gasdruckdämpfer im Deckel			
Art.-Nr.:	41 070	41 120	41 250	41 312	41 375	41 470

CLASSIC-Aluminiumbox

Aluminiumboxen der CLASSIC-Serie mit 0,8 mm Wandstärke und zwei Sicherheitsschlössern. Ideal für alles, was bequem transportiert und sicher aufbewahrt werden muss.

- leicht, stabil, korrosions-, witterungs- und temperaturbeständig
- stabiler, weit zu öffnender Klappdeckel mit zwei Fangbändern zur Entlastung der Scharniere
- Verstärkung durch Aluminiumprofile an Behälter und Deckel
- stoÙsicher und formbeständig durch geprägte, umlaufende Verstärkungssicken
- staub- und spritzwassergeschützt durch auswechselbare Gummidichtung im Rahmenprofil
- robuste, sicher schließende Hebelspannverschlüsse mit Zylinderschlössern
- ergonomische, hoch belastbare und selbsteinklappende Sicherheitstragegriffe mit rutschfester Kunststoffummantelung



Bezeichnung	CLASSIC 30	CLASSIC 48	CLASSIC 68	CLASSIC 93	CLASSIC 142	CLASSIC 186
Inhalt l	30	48	68	93	142	186
InnenmaÙe mm	405 x 300 x 250	550 x 350 x 250	550 x 350 x 355	750 x 350 x 355	870 x 460 x 355	760 x 530 x 462
AuÙenmaÙ mm	430 x 335 x 270	575 x 385 x 270	575 x 385 x 375	775 x 385 x 375	895 x 495 x 375	785 x 565 x 482
Gewicht kg	2,55	3,31	3,74	4,57	5,86	6,30
Art.-Nr.:	11030	11048	11068	11093	11142	11186

ALUTEC MÜNCHEN

EXTREME 883

Art.-Nr.: 41 883

Die Transportbox aus legiertem Aluminium-Riffelblech eignet sich ideal zum Verstauen von Werkzeugen und anderen sperrigen Gegenständen. Sie ist mit massiven Exzenterverchlüssen aus Edelstahl und mit Ösen für die Anbringung von Vorhängeschlössern versehen.

Die Box hat zwei seitliche Türen und eine optionale Werkzeugablage. Mittels der vier Füße mit M-10-Innengewinde ist es möglich, die Box auf einer Ladefläche fest zu montieren. An den Seiten der Transportbox sind links und rechts selbsteinklappende Sicherheitsgriffe mit Kunststoffummantelung montiert.

Eine umlaufende Gummidichtung und fest verschweißte Nähte schützen vor Staub und Spritzwasser. Scharniere und Gasdruckdämpfer verbinden den Deckel mit dem Körper.

Produktbezeichnung	EXTREME 883
Inhalt	ca. 883 Liter
Blechstärke	3 mm, Alu-Riffelblech
Innenmaße	1.678 x 675 x 730/830 mm
Außenmaße	1.700 x 700 x 750/850 mm
Gewicht	47,4 kg
Sonstiges	Gasdruckdämpfer im Deckel
Art.-Nr.:	41 883



Werkzeugablage für EXTREME 883

Art.-Nr.: 41 012

Set bestehend aus 2 Grundplatten,
1 Trennplatte und Befestigungsmaterial

Rädersatz

Art.-Nr.: 41 000

- passend für alle Riffelblechboxen
- mit 2 Feststellbremsen



Einhängekorb

Art.-Nr.: 41 015

- passend für EXTREME 250–470
- Innenmaße: 440 x 400 x 200 mm



*Orange
ist sympathisch!*

brennenstuhl®

Multi Battery LED-Akku-Teleskop-Arbeitsstrahler 6050 MA 7700 lm, IP54

Art.-Nr.: 1173700004

Für den Einsatz mit hohen mechanischen, physikalischen und chemischen Einwirkungen.

- Akku-LED-Arbeitsleuchte mit ausziehbarem Teleskop und neigbarem Strahlerkopf, kompatibel mit verschiedenen 18-V-Akkus (verschiedene Ah Klassen) der 7 Powertool-Hersteller: Bosch Professional, Dewalt, Festool, Flex, Makita, Metabo CAS und Milwaukee.
- Die Akku-Arbeitsleuchte ist flexibel einstellbar dank stabilem Stand mittels Dreifuß und höhenverstellbarem Teleskop (bis zu 1,40 m ausziehbar) – der neig- und drehbare Strahlerkopf sorgt für perfektes Flächenlicht bis zu 7700 lm.
- Schutzsystem für Powertool-Akkus vor Tiefentladung und Überhitzung.
- Robuster Multi Battery LED Arbeitsstrahler mit abnehmbarer Akku-Schutzhaube inkl. 6 Schnittstellen-Adapter für genannte Powertool-Hersteller. **(Lieferung ohne Akku)**
- **Inklusive praktischer Transporttasche**

brennenstuhl®
MULTI BATTERY
18V-SYSTEM



Multi Battery LED-Akku-Handleuchte HL 3000 1140 + 2160 lm, IP54

Art.-Nr.: 1173730000

Für den Einsatz mit hohen mechanischen, physikalischen und chemischen Einwirkungen.

- Akku-LED-Arbeitsleuchte kompatibel mit verschiedenen 18-V-Akkus (verschiedene Ah Klassen) der 7 Powertool-Hersteller: Bosch Professional, Dewalt, Festool, Flex, Makita, Metabo CAS und Milwaukee.
- Handleuchte und Arbeitsstrahler in einem dank 2 Lichtquellen: Fokussierte SMD LED (1140 lm) als perfekter Scheinwerfer, der COB LED Lichtring (2160 lm) eignet sich als perfektes Flächenlicht
- Schutzsystem für Powertool-Akkus vor Tiefentladung und Überhitzung.
- Robuster Multi Battery Handstrahler mit abnehmbarer Akku-Schutzhaube inkl. Schnittstellen-Adapter für genannte Powertool-Hersteller. **(Lieferung ohne Akku)**

brennenstuhl®
MULTI BATTERY
18V-SYSTEM



TELESKOP-STRAHLER & LED-STRAHLER



Akku LED-Arbeitsstrahler SH 1000 MA 1000 lm, IP54

Art.-Nr.: 1173700005

- Kleine, kompakte LED-Leuchte mit Kantenschutz und Gehäuse aus hochwertigem, robustem und schlagfestem Kunststoff.
- Superhelle LED-Arbeitsleuchte mit 4 Schaltstufen 100% – 50% – 25% – Flash-Light-Funktion für eine Leuchtdauer bis zu 6h und Ladeanzeige, LED-Strahler im praktischem Taschenformat mit 1000 lm, 6500 K.
- Extrem kompakt, IP54 staub- und spritzwassergeschützt mit Karabinerring und Magnet an der Rückseite für ein angenehmes und ergonomisches Halten und für eine flexible Befestigung.
- Mit ausklappbarem Haltebügel zum Aufstellen oder praktischem Befestigen, kann dank integriertem Akku (Li-Ion-Akku 3,7 V/2,2 Ah mit Ladeanzeige) ganz einfach über das mitgelieferte Micro-USB-Ladekabel aufgeladen werden.



Garant IP44 Gewerbe-/Baustellen-Kabeltrommel 25 m H07RN-F 3G2,5

Art.-Nr.: 1208440

- Kabeltrommel mit 25 m Kabellänge (H07RN-F 3G2,5).
- Innovativer Tragegriff „cablepilot“ für perfekte Kabelführung und komfortables Aufrollen.
- RN-Kabel ist zugelassen für erschwerte Baubedingungen nach BGI 608 K2.
- 3 Schutzkontakt-Steckdosen, spritzwassergeschützt, mit selbstschließenden Deckeln, Kontroll-Leuchte bei Überhitzung und Überlastung.



Baustellen-Verlängerungskabel 10 m H07RN-F 3G1,5

Art.-Nr.: 1167810301

- Robustes und flexibles Verlängerungskabel mit 10 m Kabellänge (H07RN-F 3G1,5), ölbeständig und für den professionellen Einsatz besonders geeignet.
- 3-fach-Kupplung mit integrierter Vorrichtung zum Aufhängen, so können Sie Ihre Geräte über Kopf einstecken, damit das Kabel Sie beim Arbeiten nicht behindert.
- Kabel mit spritzwassergeschützter Gummikupplung und selbstschließenden Deckeln.



*Orange
ist sympathisch!*



Moderne trifft auf Tradition

Wir bieten Ihnen eine ansprechende & moderne Berufsbekleidung mit einer hohen Funktionalität.

Jacke Hyper

Art.-Nr.: 300 404 + (Größenangabe)

Der Regenschutz mit leichter Fütterung.

Material: 100 % Polyester
Grammatur: +/- 200 g/m²
Größen: XS – 3XL
Farbe: Schwarz/Grau

Beschreibung:

- Ärmelweite über Klettband verstellbar, mit Windschutz
- verdeckter langer Reißverschluss mit Kinnschutz
- verlängerter Rücken
- Brusttasche mit wasserdichtem Reißverschluss
- Innentasche & Handytasche
- abnehmbare Kapuze mit elastischem Kordelzug
- wasserdichtes Kleidungsstück
- nach OEKO-TEX® Standard 100 (0910058/ Centexbel) auf Schadstoffe geprüft



Sweatshirt Stellar

Art.-Nr.: 300 394 + (Größenangabe)

Moderner Sweater mit Corduraschutz.

Material: 80 % Baumwolle, 20 % Polyester
Grammatur: +/- 290 g/m²
Größen: XS – 3XL
Farbe: Schwarz/Grau

Beschreibung:

- Cordura® Ellbogen-Patches
- Reißverschluss mit Kinnschutz
- verdeckte Sicherheitstasche mit Reißverschluss
- langer Ärmel, Verstärkung Nylon Cordura®
- verstärkte Nähte an Kragen, Schulter und Ärmel
- Strick Ärmelbündchen, Bund und Kragen
- Kragen verstellbar mit Kordel



Alle WorkerTexStyle-Artikel
erhalten Sie auf Wunsch
bedruckt oder bestickt
mit Ihrem Logo!





Bundhose Flux mit Stretch und Holstertaschen Bundhose Dynax mit Stretch ohne Holstertaschen

Bundhose Flux Art.-Nr.: 200 975 + (Größenangabe)

Bundhose Dynax Art.-Nr.: 200 980 + (Größenangabe)

Material: 65 % Polyester, 35 % Baumwolle

Grammatur: +/- 245 g/m²

Größen: 42 – 64

Farbe: Schwarz/Grau

Beschreibung:

- 4-Wege-Stretch an Kniekehle, Schritt und hinten unter dem Bund
- verstellbare Cordura® Stretch-Kniepolstertaschen
- Cordura® Nageltaschen mit Werkzeugschlaufen
- Reißverschluss tasche für Kleinteile
- Schenkeltasche
- Stiftefach, Zollstocktasche & Cuttertaste
- Handytasche
- nach OEKO-TEX® Standard 100 (0910058/ Centexbel) auf Schadstoffe geprüft



Bundhose Flux

Bundhose Dynax

Sicherheitsschuh Hero S3

Art.-Nr.: 6610 + (Größenangabe)

Beschreibung:

- Schnallenstiefel
- schwarzes DIN-Vollrindleder
- bequeme Knöchelpolsterung mit Reflexstreifen
- atmungsaktives Drilexfutter für angenehmes Fußklima
- Innensohle, leichte Composit-Kappe
- durchtrittsicher durch flexible Kevlar®-Zwischensohle
- PU/Gummilaufsohle, rutschhemmend geprüft nach SRC
- Größen 39 – 47



*Orange
ist sympathisch!*



@MILWAUKEETOOLDACH @ MILWAUKEETOOL.DE

MILWAUKEE® WERKZEUGLÖSUNGEN



MILWAUKEE® GARTENGERÄTE



MILWAUKEE® PERSÖNLICHE SCHUTZAUSRÜSTUNG



AKKU-WERKZEUGE



Kapp- und Gehrungssäge M18 FMS305 + 2. Akku + zusätzliches Sägeblatt im Set

Art.-Nr. Kapp- und Gehrungssäge: 493 347 1122
 Art.-Nr. Akku: 493 246 4260
 Art.-Nr. Sägeblatt: 493 247 1322

Die Kapp- und Gehrungssäge M18 FMS305 bietet die Kraft wie ein gleichwertiges Kabelgerät. Mit nur einer 12,0-Ah-Akkuladung liefert sie eine Schnittkapazität von 500 Schnitten in 78-mm-Weichholz.

- Das HIGH OUTPUT™-System hebt die M18 FUEL™-Technologien auf ein neues Leistungslevel: mehr Leistung und Laufzeit für kompromisslose Einsatzbereitschaft von Akku-Werkzeug im mobilen Einsatz.
- lange Seitenanschlüge unterstützen den Materialfluss und ermöglichen Stabilität und präzise Schnittergebnisse
- Tiefenanschlag mit Feinjustierung für Nuten und Abplattungen
- ONE-KEY™-Tool-Tracking und Tool-Security bieten eine kostenlose cloudbasierte Tracking- und Bestandsverwaltungsplattform für Ihre Werkzeuge. ONE-KEY™ bietet außerdem eine ferngesteuerte Werkzeugsperre.
- integrierte Tragegriffe für einfachen Transport
- Stahlsägetisch mit einstellbaren Winkeln für wiederholbare, genaue Schnitte
- LED-Schnittlinienbeleuchtung
- 100 % systemkompatibel mit dem MILWAUKEE®-M18™-Produktprogramm

Ein passender Arbeitstisch, Art.-Nr. 493 341 1565, ist optional erhältlich.



*Orange
ist sympathisch!*



Milwaukee M18 Set 1

Set bestehend aus:

1 Akku-Schlagbohrschrauber M18FPD2-0X

1 Akku-Gebläse M18FBL-0X

1 Akku-Winkelschleifer M18FSAG125X-0X

1 Energy Kit bestehend aus:

3 x 18 V Akku M18 B5 5.0 Ah

1 x 12 V Akku M12 B2 2.0 Ah

1 x M12 – M18 Akku-Schnellladegerät

1 Wasserwaage 60 cm

1 Bandmaß 5 m



Details zum Akku-Schlagbohrschrauber, Art.-Nr. 493 346 4263:

- kraftvolles Drehmoment von 135 Nm
- kompakte Abmessung: 175-mm-Länge
- neu entwickeltes Bohrfutter für verbesserten Bit- und Bohrerhalt
- bürstenloser POWERSTATE™-Motor für härteste Anwendungen
- 13-mm-Metall-Schnellspannbohrfutter
- 100 % systemkompatibel mit dem MILWAUKEE®-M18™-Produktprogramm

Details zum Akku Gebläse, Art.-Nr. 493 345 9825:

- kompakte, ergonomische Bauform
- bis zu 12,74 m³/min Luftvolumenstrom bei 193 km/h
- bürstenloser POWERSTATE™-Motor für härteste Anwendungen
- stufenlose Drehzahlsteuerung
- arretierbarer Schalter

Details zum Akku-Winkelschleifer, Art.-Nr.: 493 347 8428:

- kabelgebundene Leistung ähnlich einem 1.200-W-Winkelschleifer
- Anti-Vibrations-Seitenhandgriff für geringe Vibration
- FIXTEC™-Schnellwechselsystem zum werkzeuglosen Scheibenwechsel
- austauschbares Staubschutzgitter verhindert das Eindringen von Schmutz und verlängert so die Lebenszeit der Maschine
- werkzeuglose 125-mm-Schutzhaubenverstellung ermöglicht große Schnittkapazitäten
- Wiederanlaufschutz für hohen Anwenderschutz

Art.-Nr. Energy Kit: 493 345 1423

Art.-Nr. Wasserwaage: 493 245 9062

Art.-Nr. Bandmaß: 493 245 9593





Milwaukee M18 Set 2

Set bestehend aus:

- 1 Akku-Schlagbohrschrauber M18FPD2-0X
- 1 Akku-Säbelsäge M18FSZ-0X
- 1 Akku-Schlagschrauber 1/4" M18FID2-0X
- 1 Energy Kit bestehend aus:
 - 3 x 18 V Akku M18 B5 5.0 Ah
 - 1 x 12 V Akku M12 B2 2.0 Ah
 - 1 x M12 – M18 Akku-Schnellladegerät
- 1 x Wasserwaage 60 cm
- 1 x Bandmaß 5 m



Details zum Akku-Schlagbohrschrauber, Art.-Nr. 493 346 4263:

- kraftvolles Drehmoment von 135 Nm
- kompakte Abmessung: 175-mm-Länge
- neu entwickeltes Bohrfutter für verbesserten Bit- und Bohrerhalt
- bürstenloser POWERSTATE™-Motor für härteste Anwendungen
- 13-mm-Metall-Schnellspannbohrfutter

Details zur Akku-Säbelsäge, Art.-Nr. 493 345 8293:

- patentierter Kupplungsschutz - verhindert ein Ausschlagen der Maschine bei Blockieren des Sägeblatts
- FIXTEC™-Sägeblattschnellwechselsystem für werkzeuglosen Sägeblattwechsel
- LED-Beleuchtung des Arbeitsbereichs
- optimale Blattnutzung durch verstellbaren Schuh
- Metallhaken zur einfachen und sicheren Aufhängung des Geräts

Details zum Akku-Schlagschrauber, Art.-Nr. 493 346 4097:

- kraftvolles Drehmoment von 226 Nm
- mit 3.600 min⁻¹ und 4.300 Schlägen/min
- extrem kompakt bei nur 117-mm-Länge
- DRIVE CONTROL™ ermöglicht einen schnellen Wechsel zwischen 4 Schaltstufen mit verschiedenen Drehzahl- und Drehmoment-Einstellungen
- Gang 1 – für präzises Arbeiten, Gang 2 – hilft bei der Vermeidung von Schäden an Schraube und Material, Gang 3 – für maximale Leistung und härteste Anwendungen, Gang 4 – die optimale Kombination aus Leistung und Präzision; das Gerät passt die Drehzahl automatisch an
- 1/4"-Hex-Metall-Bitdirektaufnahme

Art.-Nr. Energy Kit: 493 345 1423
 Art.-Nr. Wasserwaage: 493 245 9062
 Art.-Nr. Bandmaß: 493 245 9593



*Orange
ist sympathisch!*



Milwaukee M18 Set 3

Set bestehend aus:

1 Akku-Schlagbohrschrauber M18FPD2-0X

1 Akku-Handkreissäge M18BLCS66-0X

1 Akku-Kombi-Hammer M18CH-0X

1 Energy Kit bestehend aus:

3 x 18 V Akku M18 B5 5.0 Ah

1 x 12 V Akku M12 B2 2.0 Ah

1 x M12 – M18 Akku-Schnellladegerät

1 Wasserwaage 60 cm

1 Bandmaß 5 m



Details zum Akku-Schlagbohrschrauber, Art.-Nr. 493 346 4263:

- kraftvolles Drehmoment von 135 Nm
- kompakte Abmessung: 175-mm-Länge
- neu entwickeltes Bohrfutter für verbesserten Bit- und Bohrerhalt
- bürstenloser POWERSTATE™-Motor für härteste Anwendungen
- 13-mm-Metall-Schnellspannbohrfutter

Details zur Akku-Handkreissäge, Art.-Nr. 493 346 4589:

- bürstenlose Akku-Handkreissäge mit 66-mm-Schnitttiefe für gleichzeitiges Schneiden von bis zu 3 OSB Platten (19 mm)
- Metallhaken zur einfachen und sicheren Aufhängung des Geräts
- der mitgelieferte Adapter passt zu allen MILWAUKEE®-Staubabsaugungen
- Aluminium-Bodenplatte für maximale Haltbarkeit
- LED-Beleuchtung des Arbeitsbereichs
- 50°-Sägeblattneigung mit einer Schnitttiefe von 46 mm

Details zum Akku-Kombi-Bohrhammer, Art.-Nr. 493 347 1275:

- bürstenloser POWERSTATE™-Motor für härteste Anwendungen
- der leistungsstarke Hammermechanismus liefert eine 2,5-Joule-Schlagkraft bei niedrigen Vibrationen von 8,9 m/s²
- Vollmetall-Getriebegehäuse – optimaler Sitz der Zahnräder für erhöhte Lebensdauer
- 4-Modus-Betrieb: bohrhämmern, nur hämmern, nur bohren und Variolock für maximale Vielseitigkeit

Art.-Nr. Energy Kit: 493 345 1423

Art.-Nr. Wasserwaage: 493 245 9062

Art.-Nr. Bandmaß: 493 245 9593





TITAN PLUS SET DRACHENFLÜGEL – patentiert + T-Shirt

Art.-Nr.: 780/61/F902/T

PERKEO TITAN Hochleistungs-Aufschweißbrenner mit neuem Drachenflügel-Griffstück im Komplett-Set.

- patentiertes Drachenflügel-Griffstück für weniger Kraftaufwand beim Halten des Brenners

TITAN PLUS SET DRACHENFLÜGEL bestehend aus:

- 1 TITAN-Brenner mit Drachenflügel-Griffstück und 60-mm-Kopf (101 KW)
- 1 TITAN HEXE Kanten-Aufschweißbrenner mit 40-mm-Kopf (62 KW)
- 1 SK1 Schnellkupplungs-Set für beide Brenner
- 1 Hochdruckschlauch 10 m lang, EN 16436-1, DVGW-geprüft
- 1 Propanregler 0,5–4 bar mit Schlauchbruchsicherung
- 1 PERKEO T-Shirt, Farbe Grün



T.RAX Transport-Umfüllsystem – patentiert

Art.-Nr.: 455/02/08

NEUHEIT! T.RAX ist zum Umfüllen und gleichzeitig auch zum Transportieren einer 11-kg-Propanflasche geeignet. Der T.RAX-Wandhalter wird an die Ladebordwand montiert. Bei aufgeklappter Ladebordwand kann einfach und sicher umgefüllt werden.

- 2-in-1-Umfüllsystem und Transportsicherung
- transportsicher nach DIN EN ISO 11117 und GGVS/ADR
- TÜV-geprüft und zugelassen für den Transport im Straßenverkehr



ALUKING 100 Lötstäbe

Art.-Nr.: 540/02

Aluminium-Lötstäbe zum Weichlöten von Aluminium mit der einfachen Propanflamme. Kein zusätzliches Flussmittel notwendig (Reinaluminium und Aluminiumlegierungen mit Mg-Anteil < 0,5 %).

- Das Set beinhaltet 10 Stück Aluminium-Lötstäbe (Ø 2 x 500 mm).



Seilzugleiter, zweiteilig, 4051

- Leiter-Innenbreite 300 mm (Oberteil)
- Sprossen aus Walzprofil
- massive Führungsbeschläge aus Stahl
- handliches Seil (Ø 10 mm) zur sicheren Höhenverstellung
- mit Wandlaufrollen zum komfortablen Ausfahren der Leiter
- stabile Traverse für hohe Standsicherheit
- nach EN 131

Sprossenzahl		2 x 14	2 x 16	2 x 18	2 x 20
Holm oben/unten	ca. mm	83/83	89/89	89/89	89/89
Sprossenzahl max. ausgefahren		24	28	31	35
Länge eingefahren	ca. m	4,11	4,67	5,23	5,79
Länge ausgefahren	ca. m	6,90	8,02	8,86	9,98
Standhöhe	ca. m	5,70	6,78	7,59	8,68
Reichhöhe	ca. m	7,70	8,78	9,59	10,68
Breite ausgefahren oben/unten	ca. mm	355/1.200	355/1.200	355/1.200	355/1.200
Gewicht	ca. kg	18,8	23,5	26,5	30,4
Art.-Nr.		405128	405132	405136	405140



Seilzugleiter, zweiteilig, 6051

- Leiter-Innenbreite 300 mm (Oberteil)
- Sprossen aus stark profiliertem Strangpressprofil, daher erhöhte Rutschfestigkeit
- vereinfachtes Ein- und Ausfahren der Leiter durch Führungsbeschläge aus Stahl mit Kunststoffgleitern
- hochwertiges Seil (Ø 12 mm) zur sicheren Höhenverstellung
- mit Wandlaufrollen zum komfortablen Ausfahren der Leiter
- mit ausklappbaren Teleskopauslegern (platzsparend beim Transport)
- Alu-Klappfüße mit großer Auflagefläche und hoher Standfestigkeit
- nach EN 131

Sprossenzahl		2 x 14	2 x 16	2 x 18	2 x 20	2 x 22
Holm oben/unten	ca. mm	89/89	89/89	89/89	100/100	100/100
Sprossenzahl max. ausgefahren		25	29	32	36	40
Länge eingefahren	ca. m	4,18	4,74	5,30	5,86	6,42
Länge ausgefahren	ca. m	7,26	8,38	9,22	10,34	11,46
Standhöhe	ca. m	6,19	7,29	8,12	9,22	10,32
Reichhöhe	ca. m	8,19	9,29	10,12	11,22	12,32
Breite ausgefahren oben/unten	ca. mm	355/1.400	355/1.400	355/1.400	355/1.400	355/1.400
Gewicht	ca. kg	25,1	27,4	31,2	36,8	41,6
Art.-Nr.		605128	605132	605136	605140	605144

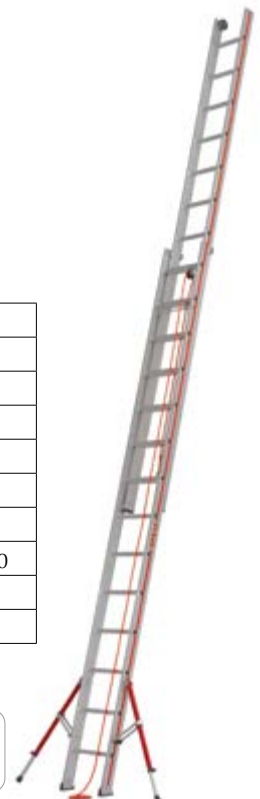

Stufenmehrzweckleiter, dreiteilig, 6847

- multifunktionale Verwendung
- Das Oberteil besteht aus Stufen mit 80 mm Stufentiefe, das Unter- und Mittelteil aus Sprossen mit stark profiliertem Strangpressprofil.
- Komfortables Ausfahren der Leiter mittels Wandlaufrollen ab Größe 3x8.
- Aushängbare, starre Strebe verhindert unbeabsichtigtes Zusammenklappen.
- mehr Bodenfreiheit und sicherer Stand dank gebogener Traverse
- Leiterinnenbreite 300 mm (Oberteil)
- massive Stahlbeschläge
- mit Holm verschraubte Leiterfüße
- nach EN 131



Sprossen-/Stufenzahl		3x6	3x7	3x8	3x9	3x10
Holm oben/Mitte/unten	ca. mm	83/66/66	83/66/66	83/83/83	83/83/83	83/83/83
Sprossen-/Stufenzahl max. ausgefahren		14	17	20	23	25
Länge eingefahren	ca. m	1,83	2,11	2,44	2,72	3,00
Länge Anlegeleiter ausgefahren	ca. m	4,07	4,91	5,80	6,64	7,20
Standhöhe Stehleiter mit Steckteil	ca. m	1,58	2,08	2,60	3,12	3,63
Reichhöhe Stehleiter mit Steckteil	ca. m	3,58	4,08	4,60	5,12	5,63
Standhöhe Anlegeleiter	ca. m	2,89	3,67	4,45	5,23	5,75
Reichhöhe Anlegeleiter	ca. m	4,89	5,67	6,45	7,23	7,75
senkr. Höhe Stehleiter mit Steckteil	ca. m	2,76	3,28	3,83	4,35	4,86
Breite ausgefahren oben/Mitte/unten	ca. mm	355/425/1.030	355/425/1.030	355/425/1.160	355/425/1.160	355/425/1.160
Schrittlänge	ca. m	1,43	1,63	1,90	2,11	2,33
Gewicht	ca. kg	14,8	16,6	21,2	22,6	26,3
Art.-Nr.		684718	684721	684724	684727	684730

Teleskopleiter, 4142

- multifunktionale Verwendung
- höhenverstellbar in 280 mm Schritten
- flexible Verwendung in Treppenstellung
- einfach zu bedienende Bügelgelenke aus Stahl, Größe 4x6 mit Bolzengelenk
- sicherer Stand mittels klappbarer, transportoptimierter Teleskopausleger
- Sperrelement mit Stahlkern
- nach EN 131-4

Sprossenzahl		4x4	4x5	4x6
Holm	ca. mm	60	60	60
Sprossenzahl max. ausgefahren		14	18	22
Länge Anlegeleiter	ca. m	2,35 – 4,02	2,90 – 5,14	3,46 – 6,26
Standhöhe Stehleiter	ca. m	1,26	1,80	2,35
Reichhöhe Stehleiter	ca. m	3,26	3,80	4,35
Standhöhe Anlegeleiter	ca. m	3,00	4,10	5,20
Reichhöhe Anlegeleiter	ca. m	5,00	6,10	7,20
senkr. Höhe Stehleiter	ca. m	1,15 – 1,95	1,40 – 2,49	1,70 – 3,03
Breite als Stehleiter oben/unten	ca. mm	355/830	355/945	355/1.055
zusammengeklappt L x B x H	ca. m	1,20 x 0,61 x 0,20	1,50 x 0,68 x 0,20	1,80 x 0,75 x 0,20
Schrittlänge eingefahren/ausgefahren	ca. m	0,87/1,36	1,03/1,72	1,20/2,01
Gewicht	ca. kg	13,2	16,2	19,0
Gelenk		A	A	B
Art.-Nr.		414216	414220	414224



A – Stahl-Bügelgelenk

B – Stahl-Bolzengelenk

Leiterhalterset für Dachträger

Art.-Nr.: 005 5008

- schnelle und sichere Befestigung und Sicherung von Leitern an Lastenträgern und Schwerlastkörben
- mit Schlössern ausgestattet, so dass die Leitern sicher gegen Diebstahl geschützt sind
- Inhalt: 2 Leiterhalter und 1 Paar Schlüssel
- Gewicht: 2,6 kg

Aktionsartikel,
solange Vorrat reicht!



Einhängetritt für Sprossenleitern

Art.-Nr.: 005 411

- Trittbreite/-tiefe: 300 mm/255 mm
- zulässige Belastung: 150 kg
- für Sprossenabmessung: 30 x 30 mm
- für Leiter-Innenbreite: mind. 290 mm
- für Sprossenabstand: 280 mm
- Gewicht: 0,8 kg



Mehrzweckleiter, dreiteilig, 4047

- vielseitig verwendbar als Anlege-, Schiebe- oder Stehleiter
- Leiter-Innenbreite 300 mm (Oberteil)
- Sprossen aus Walzprofil
- massive Stahlbeschläge
- Spreizsicherung durch hochfeste, 25 mm breite Perlongurte
- starre Strebe gegen unbeabsichtigtes Zusammenklappen
- mit Zubehör Klemmbeschlagset ist ein Aufbau in Treppenstellung bis 3 x 10 Sprossen möglich
- mit Holm verpresste Leiterfüße
- stabile Traverse für hohe Standsicherheit



Sprossenzahl		3 x 10	3 x 12	3 x 14
Holm oben/mitte/unten	ca. mm	71/83/71	71/89/71	89/89/89
Sprossenzahl max. ausgefahren		25	30	34
Länge eingefahren	ca. m	2,91	3,47	4,11
Länge Anlegeleiter ausgefahren	ca. m	7,11	8,51	9,72
Standhöhe Stehleiter mit Steckteil	ca. m	3,65	4,44	5,23
Reichhöhe Stehleiter mit Steckteil	ca. m	5,65	6,44	7,23
Standhöhe Anlegeleiter	ca. m	5,94	7,32	8,34
Reichhöhe Anlegeleiter	ca. m	7,94	9,32	10,34
senkr. Höhe Stehleiter mit Steckteil	ca. m	4,86	5,65	6,53
Breite ausgefahren oben/mitte/unten	ca. mm	355/425/1.200	355/425/1.200	355/425/1.200
Schrittlänge	ca. m	1,95	2,34	2,72
Gewicht	ca. kg	19,7	24,2	33,4
Art.-Nr.		404730	404736	404742

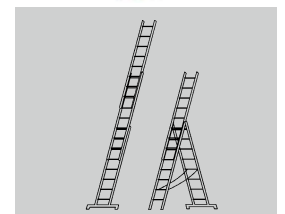

Diese Positionen sind nur bis Größe 3x10 möglich.



Dachauflegeleitern aus Aluminium

- geeignet für Dachneigungen von 20° bis 55°
- Der Dachneigung entsprechend kann die Sprossensteilseite oder Sprossenflachseite als Trittfläche verwendet werden.
- hohe Verwindungsstabilität und große Auflagefläche durch T-Holmprofil (85 mm)
- stabile, verschraubte Holm-Sprossen-Verbindung

Farbe	Alu-Natur			RAL 8004 ziegelrot beschichtet		
Sprossenzahl	7	10	14	7	10	14
Länge ca. m	1,95	2,80	3,90	1,95	2,80	3,90
Breite ca. m	350	350	350	350	350	350
Gewicht ca. kg	3,5	4,9	6,8	3,5	4,9	6,8
Art.-Nr.	409507	409510	409514	409607	409610	409614

Farbe	RAL 7016 anthrazit beschichtet			RAL 8014 sepiabraun beschichtet		
Sprossenzahl	7	10	14	7	10	14
Länge ca. m	1,95	2,80	3,90	1,95	2,80	3,90
Breite ca. m	350	350	350	350	350	350
Gewicht ca. kg	3,5	4,9	6,8	3,5	4,9	6,8
Art.-Nr.	409207	409210	409214	409307	409310	409314



Sicherheits-Dachhaken Typ A für Schiefer

Art.-Nr.: 005 4651 verzinkt

(inkl. Befestigungsnägel, Gewicht = 1,0 kg)

Sicherheits-Dachhaken Typ A für Ziegel und Pfannen und sonstige Bedachungen

Art.-Nr.: 005 4652 verzinkt

Art.-Nr.: 005 4653 RAL 8004 ziegelrot beschichtet

Art.-Nr.: 005 4654 RAL 8014 sepiabraun beschichtet

Art.-Nr.: 005 4655 RAL 7016 anthrazit beschichtet

(alle inkl. Befestigungsnägel, Gewicht = 1,2 kg)

Sicherheits-Dachhaken Typ A für Biberschwanzziegel

Art.-Nr.: 005 4656 verzinkt

Art.-Nr.: 005 4657 RAL 8004 ziegelrot beschichtet

(beide inkl. Befestigungsnägel, Gewicht = 1,2 kg)

Verbindungslaschen zur Verflanschung der Leiterteile

Art.-Nr.: 005 907

(2 Stück inkl. Schrauben, Gewicht = 0,5 kg)

Aushebesicherung

Art.-Nr. 008 940

(inkl. Befestigungsmaterial, Gewicht = 0,1 kg)



FUNCKE-Höhensicherungsgerät Typ HX-S

Art.-Nr. 3,5 m: 600 202 41
Art.-Nr. 7,0 m: 600 202 43
Art.-Nr. 10,0 m: 600 202 45
Art.-Nr. 15,0 m: 600 202 48

Für Dach-, Montage- und Servicearbeiten mit größerem Aktionsradius und geringem Freiraum unterhalb des Benutzers.

- zugelassen nach EN 360:2002
- hochfestes Polymergehäuse
- praktischer Haltegriff
- Sturzindikator am Karabiner mit drehbarer Aufhängung
- Stahlseil, verzinkt, Ø 4,8 mm
- Drehwinkel-Karabinerhaken aus Stahl, verzinkt mit Fallindikator
- vertikaler und horizontaler Einsatz möglich (kantengeprüft)
- Anwendergewicht bis 140 kg



Geringe Wartungskosten
durch vereinfachte Revision

COBA-Handwerkerset

Art.-Nr.: 500 100 15

Einsteigerset für Handwerk und Industrie. Optimal für Montage- und Servicearbeiten mit einem Anschlagpunkt in der Höhe (Aktionsradius: 2 m).

Set bestehend aus:

- einfacher Auffanggurt Typ MB10-E mit einer Auffangöse im Schulterbereich und vielfältigen Verstellmöglichkeiten
- Verbindungsmittel Typ BFD-27 mit Stahlkarabiner Typ MB51, Länge: 2 m
- Rucksack schwarz
- Anwendergewicht: bis 140 kg



Helm Typ HP orange

Art.-Nr. 700 20416

Zugelassen nach EN 12492

- für Arbeiten in der Höhe
- robuste Helmschale aus PA/PES/PP/PS
- Farbe: Orange
- für einen Kopfumfang von 52–61 cm
- Kinnriemen (hält bis 50 daN)
- einfache Einstellbarkeit mittels Handrädchen
- Belüftungsöffnungen
- seitliche Befestigungsmöglichkeiten für Gehörschutz und/oder Visier
- vier robuste Stirnlampenclips
- austauschbare Innenpolster



COBA-Sicherheitsset 5025

Art.-Nr.: 5025

Für Dach-, Montage- und Servicearbeiten inkl. Tätigkeiten mit Haltefunktion, bestehend aus:

- Auffanggurt Typ MB95-E geprüft nach EN 361:2002 und DIN EN 358:2019
- Auffangöse im Schulterbereich
- Bauchgurt mit 2 seitlichen Halteösen
- Universalgröße, vielfältige Verstellmöglichkeiten
- mitlaufendes Auffanggerät Typ FSK-SK 12, Kernmantelseil, 15 m lang, geprüft nach EN 353-2:2002
- zugelassen für den horizontalen Einsatz (Steil- und Flachdach)
- Anschlag-/Verbindungsmittel Typ FRS-27, 2 m, geprüft nach EN 354:2010 und EN 795:2012
- Aufbewahrungskoffer aus Kunststoff
- Anwendergewicht bis 140 kg



COBA-Sicherheitsset 5015

Art.-Nr.: 5015

- Auffanggurt Typ MB30-2T geprüft nach EN 361:2002, mit einer Auffangöse im Schulterbereich und einer textilen Auffangöse im Brustbereich (Schlaufen), Universalgröße
- mitlaufendes Auffanggerät Typ FSK-SK12, Kernmantelseil, Länge: 15 m, geprüft nach EN 353-2:2002
- zugelassen für den horizontalen Einsatz (Steil- und Flachdach)
- Aufbewahrungskoffer aus Kunststoff
- Anwendergewicht bis 140 kg



Laut DGUV-Regel 112-198 ist die persönliche Schutzausrüstung gegen Absturz (PSAgA) entsprechend den Einsatzbedingungen und den betrieblichen Verhältnissen nach Bedarf, mindestens jedoch alle 12 Monate, auf einen einwandfreien Zustand durch einen Sachkundigen prüfen zu lassen.

GRÜN

Dachschneider DS 15 Benzin

Art.-Nr.: 542 600 00

Unentbehrlicher Helfer zum Schneiden alter Dachpappen. Robust, leistungsstark, handlich und stabil. Mit einem Honda 4-Takt-Benzinmotor und einem Schlagmesser. Die Schneidtiefe kann stufenlos verstellt werden.

- Schneidtiefe: einstellbar bis max. 120 mm
- Motorleistung: 4,8 PS/3,6 kW
- Schneidleistung z. B. bei 3-lagigem Aufbau und 50-mm-Dämmung: ca. 1.500 m/h
- Gewicht: ca. 55 kg



Dachschneider DS 30 Benzin

Art.-Nr.: 542 200 00

Robustes, leistungsstarkes Gerät mit einem Honda 4-Takt-Benzinmotor und einem Schlagmesser. Das vertikal eingesetzte Schlagmesser mit Hartmetallbestückung wird über Keilriemen angetrieben. Die Schneidtiefe kann stufenlos verstellt werden.

- Schneidtiefe: einstellbar bis max. 140 mm
- Motorleistung: 11,1 PS/8,2 kW
- Schneidleistung bei normalem Dachaufbau: ca. 1.800 m/h
- Gewicht: ca. 104 kg



Dachschneider DS 31 Benzin

Art.-Nr.: 542 000 00

Robustes, leistungsstarkes Gerät mit einem Honda 4-Takt-Benzinmotor. Doppelte Schneidleistung durch zwei Schlagmesser. Die vertikal eingesetzten Schlagmesser mit Hartmetallbestückung werden über Keilriemen angetrieben. Die Schneidtiefe kann stufenlos verstellt werden.

- Schneidtiefe: einstellbar bis max. 140 mm
- Motorleistung: 11,1 PS/8,2 kW
- Schneidleistung bei normalem Dachaufbau: ca. 3.500 m/h
- Abstand der beiden Messer: ca. 61 cm
- Gewicht: ca. 110 kg



Ersatz-Schlagmesser

DS 15 Art.-Nr.: 502 310 00
DS 30/31 Art.-Nr.: 502 700 00

Pro Dachschneider 1 x kostenlos.



GRÜN

Dachschäler GDS 10

Art.-Nr.: 513 800 00

Zum Abräumen von Dachbahnen und Dachdämmstoffen

Mit dem leistungsstarken Gerät werden stromunabhängig mit Dachschneidern vorgeschchnittene alte Dachbeläge schnell und ohne manuelle Kraftanstrengung abgeschält.

- hohe Antriebsleistung durch kraftvollen Honda Viertakt-Benzinmotor
 - Vor- und Rückwärtsbetrieb zur leichteren Handhabung
 - Fahr- und Messerantrieb hydraulisch
 - stufenlos einstellbare Fahrgeschwindigkeit
 - hohe Arbeitsleistung durch breites Schälschild
 - sehr wendig durch kompakte Bauweise
 - randloses Arbeiten möglich
 - 1.700 Hübe pro Minute pro Seite im Wechsel
- | | |
|-------------------------------|---------------------------------------|
| • Antriebsmotor: | Honda Viertakt-Benzinmotor 11,1 PS |
| • Antrieb und Messerantrieb: | hydraulisch |
| • Fahrgeschwindigkeit: | stufenlos einstellbar bis ca. 4 m/min |
| • Schälschild: | 700 mm breit |
| • Länge: | 1.750 mm |
| • Gerätebreite: | 660 mm |
| • Spurbreite außen: | 640 mm |
| • Höhe: | 1.000 mm |
| • Gewicht: | 350 kg |
| • Messerhubanzahl pro Minute: | ca. 1.700 pro Seite |



GRÜN

Scrap'Air 55

Art.-Nr.: 890 270 000

Set zur Entfernung von Dichtungsmaterial. Schneidet und entfernt Bitumen-Dachbahnen und leistet kleinere Abbrucharbeiten. Leistungstarkes Schälgerät mit patentiertem Antivibrationssystem.

Scrap'Air 55 wird geliefert im praktischen Handkoffer.

Bestehend aus:

- 1 Messer mit Stahlklinge
- 2 Ersatzstahlklingen
- 1 gekrümmtes Delta-Messer, 15 cm
- 1 vertikales Messer
- 1 Flachmeißel, 5 cm
- 1 Öler
- 1 Adapter für Baukompressoren
- 1 Ölfäschchen à 250 ml
- 1 Schutzausrüstung (für Augen, Ohren und Hände)

Technische Daten:

- Schlagkraft: 35 Joules
- verwendeter Luftdruck: 6 – 8 bar
- Luftverbrauch: 300 l/min
- Schlagfrequenz: 2.250 Schläge/min
- Gewicht: ca. 6,2 kg



GRÜN Kunststoff-Schuttröhre Typ SchuttStar

Art.-Nr.: 402 520 00

- Kunststoff-Schuttröhre aus schlagfestem Polyethylen
- geräuscharm – umweltfreundlich – leicht
- zur Beseitigung von Bauschutt aller Art sicher und staubfrei direkt in den Container
- Röhre einschließlich der Befestigungen und Aufhängevorrichtungen entsprechen den gesetzlichen sicherheitstechnischen Vorschriften und sind von der Bau-Berufsgenossenschaft geprüft und abgenommen
- Lieferumfang: 10 Schuttröhre
- Durchmesser: 57/40 cm
- Länge: 120 cm
- Farbe: grün



GRÜN

Bitumenkocher DIN PRIMAT 250

Art.-Nr.: 021 400 00
ohne Schlauch und Regler

Der PRIMAT 250 ist von den autorisierten Institutionen abgenommen und mit dem DVGW-Prüfkennzeichen ausgezeichnet. Die Beheizung erfolgt durch einen 5-flammigen Propanbrenner mit thermostatischer Regulierung. Die Steuerautomatik ist störungsunanfällig, wartungsfrei und arbeitet ohne Batterien oder Netzanschluss. Zur Temperaturkontrolle ist im Gehäuseaufsatz ein Fernthermometer eingebaut. Der Brenner mit Steuerautomatik kann jederzeit – beispielsweise bei Arbeitsende – auch bei erkalteter Masse herausgenommen werden. Energieverluste werden durch die Doppelmantelvollisolierung verhindert. Die große Einfüllöffnung mit den stabilen und verschließbaren Deckeln erleichtert die Befüllung. Die Heißbitumenentnahme erfolgt durch den angebauten, verschließbaren Auslauf.

Technische Daten:

- Inhalt: 250 l
- zulässige Füllmenge: 225 l
- Brennerdüse Ø: 1,5 mm
- Bitumendurchsatz ca.: 300 l/h
- Propanverbrauch max. ca.: 3,9 kg/h
- Betriebsdruck: 1,5 bar

Der Bitumenkocher PRIMAT muss mit einem Hochdruckschlauch 6,3 x 5 mm und einem Mitteldruckregler 1,5 bar mit Schlauchbruchsicherung betrieben werden. Die Propangasflasche und das Schlauchzubehör gehören nicht zum Lieferumfang.



Piezo-Zündung für den Primat-Bitumenkocher

Art.-Nr.: 005 020 00

Auf Wunsch kann der Primat-Bitumenkocher werkseitig mit einer Piezo-Zündung ausgestattet werden.



Motor-Rührwerkkoher MR 229 Propan mit Elektromotor

Art.-Nr.: 023 300 00

Feuerung: thermostatisch regulierter, vom Netzstrom unabhängiger Propan-Wirbelstahl-Brenner. Die Regulierung erfolgt über ein Temperaturregelventil im Schmelzkessel. Es besteht die Möglichkeit der Temperaturkontrolle des Schmelzgutes über das Zeigerthermometer.

Elektrisches Rührwerk: vertikale Rührwerkswelle mit horizontalen Rührarmen, angetrieben durch Wechselstrom-Getriebemotor mit 220 V und 0,55 kW.

Ausführung: runde Bauform mit Fahrerinrichtung.

Lieferumfang: Gerät komplett mit Brenner, Regeleinheit mit Gasregelventil und Thermometer im Schmelzgut.

Technische Daten:

- Füllinhalt: 230 l
- Länge ohne Fahrstange: 1.310 mm
- Länge mit Fahrstange: 1.510 mm
- Breite: 980 mm
- Höhe: 1.660 mm
- Leergewicht: 200 kg
- Brennerheizleistung: 50 kW



GRÜN

Hochdruckschlauch 5 m

Art.-Nr.: 150 200 00

Mit Sicherheits-Mitteldruckregler 1,5 bar und Schlauchbruchsicherung.



GRÜN DRYING ROLL

Art.-Nr.: 505 300 00

Zum Aufnehmen der Feuchtigkeit vom Dach. Einfach und effektiv durch eine sehr saugfähige Schaumstoffrolle.

Die DRYING ROLL saugt das Wasser großflächig auf und lässt sich problemlos zum nächsten Ablauf rollen, ohne die aufgesaugte Flüssigkeit zu verlieren.

Die ergonomische Form ermöglicht das mühelose Entleeren durch das Zusammenpressen des Schaumstoffs.



Saugrolle für GRÜN DRYING ROLL

Art.-Nr.: 505 330 03



GRÜN

GRÜN Top-Kit

Art.-Nr.: 605 700 00

Auflastgehaltene Anschlagereinrichtung zur Verwendung als Einzelanschlagpunkt oder als Systemstütze für das horizontale Sicherungssystem GreenLine ohne Durchdringung der Dachabdichtung. Verwendbar auf Flachdächern bis max. 5° Neigung mit oder auch ohne Attika.

Zulassungen: EN 795:2012 Typ E für 2 Personen (inkl. Ersthelfer) und
EN 795:2012 Typ C für 2 Personen (inkl. Ersthelfer)

- Bauhöhe: 310 mm
- Gewinde: M 16
- Abmessung: 1.600 x 1.600 mm
- Material: Edelstahl A2
- Betonplatten: 16 Stück – 500 x 500 x 50 mm oder
20 Stück – 500 x 500 x 40 mm (nicht
im Preis und Lieferumfang enthalten)
- Gewicht: mind. 450 kg
- Flächenlast: 2 kN/m²



GRÜN ALUFIX CLASSIC Grundausrüstung 14 m

Art.-Nr.: 516 500 00

Temporäres Flachdach-Schutzsystem aus Aluminium bestehend aus:

- 4 x Stützelement Art.-Nr.: 5173
- 8 x Gegengewicht 22 kg Art.-Nr.: 5174
- 5 x Geländerelement 2,8 m Art.-Nr.: 5171
- 1 x Eckverbindung Art.-Nr.: 5175

GRÜN ALUFIX CLASSIC Grundausrüstung 50 m

Art.-Nr.: 516 200 00

- 10 x Stützelement Art.-Nr.: 5173
- 20 x Gegengewicht 22 kg Art.-Nr.: 5174
- 18 x Geländerelement 2,8 m Art.-Nr.: 5171
- 2 x Eckverbindung Art.-Nr.: 5175



Befestigungsleine 5 m

Art.-Nr.: 516 700 00

Für die Verwendung von ALUFIX-Schutzgeländern auf Dachflächen mit 7° bis 18°-Dachneigung.

VELUX Tragegurt für Dachfenster

Art.-Nr.: ZZZ 244

Die Profi-Lösung für den leichten und schnellen Transport von VELUX Dachfenstern.

- mit Hilfe von zwei Tragegurten (2er-Set) lassen sich schwere VELUX Fenster jetzt viel bequemer ans Ziel bringen
- einfach von beiden Seiten um das Fenster legen und straffziehen, die ergonomisch geformten Griffe erleichtern das Anheben und den sicheren, rückschonenden Transport
- sehr praktisch gerade in engen Treppenhäusern, beim Transport zum Kunden oder beim Ausladen des Fahrzeugs



Vorteile für den Handwerker:

- Arbeiterleichterung auf der Baustelle durch bequeme Tragehilfe für VELUX Dachfenster
- ideal bei großen und schweren Fenstern
- passt für alle gängigen VELUX Dachfenster
- GS-Kennzeichen

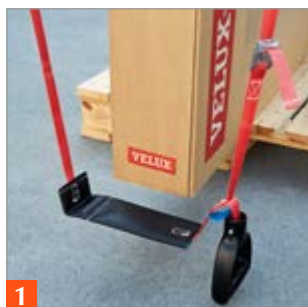

Tragegurt unten anlegen
Legen Sie das Schutzpolster, das sich nahe dem Tragegriff befindet, unter die Fensterverpackung.



Tragegurt oben fixieren
Positionieren Sie das zweite Schutzpolster des Gurtes oberhalb der Verpackung.



Tragegurte festziehen
Ziehen Sie beide Gurte manuell fest.



Dachfenster anheben
Heben Sie mit einer zweiten Person das Fenster gleichmäßig an.

Video auf
YouTube:



Bitte verwenden Sie den Tragegurt ausschließlich für Fenster in der Original-Verpackung, um Schäden am Produkt zu vermeiden. Der VELUX Tragegurt ist alle 12 Monate gemäß den Unfallverhütungsvorschriften (UVV) von einem Sachverständigen zu überprüfen.



VELUX Hebevorrichtung für Dachfenster

Art.-Nr.: ZZZ 237

Die Profi-Lösung für den leichten und schnellen Transport von VELUX Dachfenstern.

Der Transport von großen, schweren Dachfenstern in das Dachgeschoss ist oft eine körperliche Herausforderung. Dank der neuen VELUX Hebevorrichtung ist dies nun leicht und schnell erledigt.

Die VELUX Hebevorrichtung wird einfach auf beiden Seiten des VELUX Dachfensters befestigt, um dieses anschließend mittels Kran direkt von außen in die vorbereitete Dachöffnung zu setzen. Das erleichtert die Arbeit auf der Baustelle und schont die Gesundheit.



Vorteile für den Handwerker:

- Arbeitserleichterung auf der Baustelle
- ideal bei großen und schweren Fenstern und schwierigen Transportwegen vor Ort (z. B. enge Treppenhäuser)
- passt für alle gängigen VELUX Dachfenster
- einfache und schnelle Montage sowie Demontage
- flexible Anpassung an die Dachneigung möglich
- sehr hohe Stabilität und Haltbarkeit
- CE-Kennzeichen

Zusätzlich erforderlich:

- Mindestens 2 Hebebänder* inkl. Haken/Schäkel mit mind. 120-kg-Gesamtlast
- Kran(-wagen)
- Sicherheitsausrüstung: Helm, Handschuhe, Sicherheitsschuhe und -brille

Zulässiges Gesamtgewicht des angehängten Fensters: 120 kg

* Mindestlänge der Hebebänder: 150 cm bei Fensterbreite unter 110 cm; 250 cm bei Fensterbreite über 110 cm.

** Nicht im Lieferumfang enthalten



1 VELUX Dachfenster vorbereiten

Fenster auspacken und Montagewinkel befestigen. Anschließend Abstandshalter zwischen Verpackung und Fenster positionieren. Das erleichtert die Montage der VELUX Hebevorrichtung.

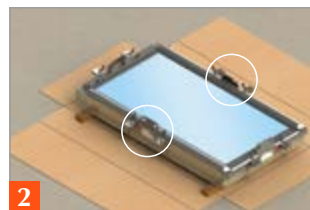

2 Montage der VELUX Hebevorrichtung

VELUX Hebevorrichtung seitlich links und rechts am Fenster befestigen, wobei die Haken in die Innenfutter-Nut greifen. Hebebänder** mit Haken/Schäkel** beidseitig in die dafür vorgesehenen Ösen einhängen.

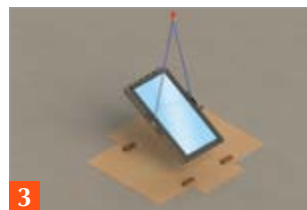

3 Anheben des Dachfensters

Fenster mittels Kran anheben und in den vorbereiteten Dachausschnitt einsetzen.



4 Demontage der VELUX Hebevorrichtung

Hebebänder** lösen und VELUX Hebevorrichtung demontieren. Anschließend das Fenster im Dach wie gewohnt montieren.

Die VELUX Hebevorrichtung ist alle 12 Monate gemäß den Unfallverhütungsvorschriften (UVV) von einem Sachverständigen zu überprüfen.

Fotos: VELUX Deutschland, Österreich, Schweiz.

Verkauf nur solange Vorrat reicht. Irrtümer und technische Änderungen vorbehalten.

Video auf VELUX:



VELUX Protect Tool

Art.-Nr.: ZZZ 258

So bleibt der Blendrahmen makellos

Schon immer ist es ein Anliegen von VELUX, Handwerksbetrieben die Montage von Dachfenstern so einfach wie möglich zu machen. Mit dem neuen Protect Tool bietet der Hersteller jetzt eine weitere Arbeitserleichterung für die Baustelle. Es vereinfacht das Ein- und Aushängen des Flügels und schützt den Blendrahmen. Die insgesamt drei Protektoren können ohne zusätzliches Werkzeug einfach an den unteren und seitlichen Elementen des Rahmens angebracht werden. Ein Absetzen des Flügels beim Ein- oder Aushängen auf dem unteren Teil des Blendrahmens ist so ohne das Risiko von Beschädigungen möglich. Gerade bei neu eingebauten Dachfenstern können schon kleine Kratzer oder Dellen Grund für eine ärgerliche Reklamation sein, die Handwerksbetriebe so einfach verhindern können. Das neue Protect Tool eignet sich für alle gängigen VELUX Dachfenster.



Arbeitserleichterung auf der Baustelle – Vorteile für Handwerker:

- optimaler Schutz des Blendrahmens beim Ein- und Aushängen des Flügels
- schnelle Montage und Demontage am Blendrahmen
- einfach unten und an den unteren Seiten auf den Blendrahmen klicken
- passt für alle gängigen VELUX Fenster

Video auf
facebook:



Video auf
YouTube:





SKB Geländer GL

Geländer mit Kunststoff-Gewichten

- selbsttragendes Geländer aus Aluminium für Flachdächer bis 10 Grad
- geprüft gemäß DIN EN 13374/A:2019
- mit Gegengewichten aus Vollkunststoff à 25 kg
- Längenausgleich berücksichtigt, durch Langloch in Hand- und Knielauf
- erhältlich als gerades Geländer
- Verkaufseinheiten in 3-m-Schritten

Auflastgehaltenes Geländer mit Kunststoffgewichten

Meter
21 m
48 m
150 m
498 m

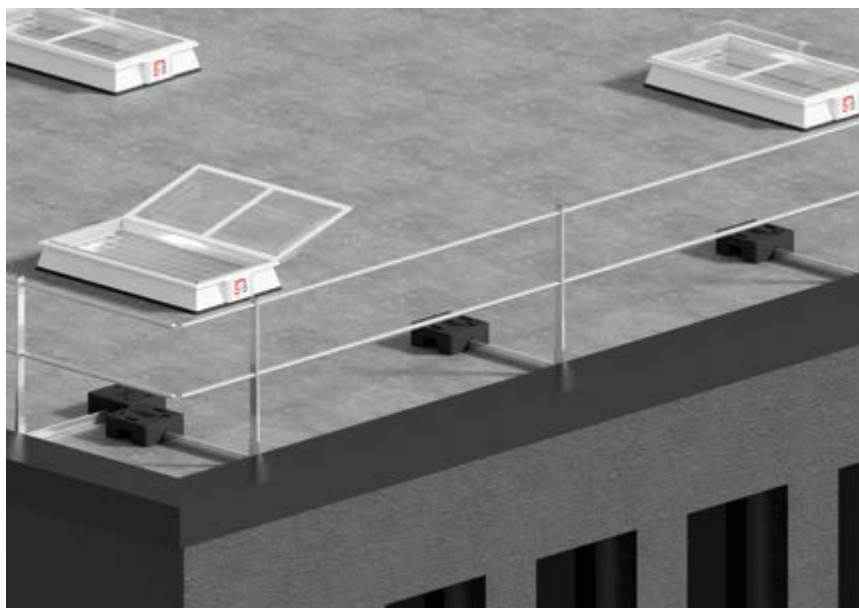
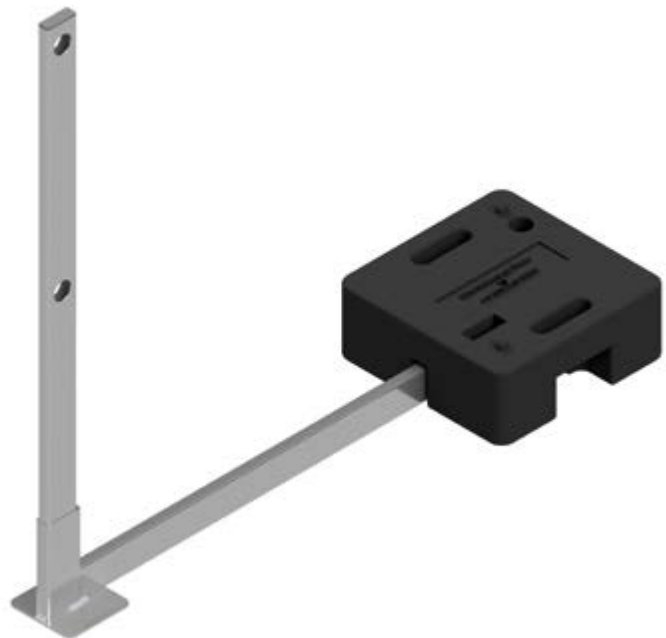

Anzeige



EINFACH, SCHNELL, INDIVIDUELL

WASSER ALS UNBERECHENBARE NATURGEWALT – WIR NEHMEN HOCHWASSER ERNST!

Durch den Anstieg der Durchschnittstemperatur erwarten Klimaforscher ein häufigeres Auftreten von extremen Witterungsereignissen. In Zukunft ist damit zu rechnen, dass große Überflutungen öfter eintreten können, als dies noch in den letzten Jahrzehnten der Fall war. Hochwasserschutzmaßnahmen, wie z. B. die Errichtung von Dämmen durch die öffentliche Hand, aber auch private Schutzmaßnahmen, stellen dabei eine sinnvolle Investition in die Zukunft dar.

PREFA weiß aus eigener Erfahrung um die enorme Kraft eines Hochwassers und die dadurch möglichen Schäden. Deshalb wurde gemeinsam mit der Schwesterfirma NEUMAN Aluminium Strangpresswerk ein mobiles Hochwasserschutzsystem aus Aluminium entwickelt. Leichte aber zugleich sehr robuste Aluminiumprofile schützen Türen, Tore, Fenster und ganze Flächen vor den eindringenden Fluten.

KINDERLEICHTE MONTAGE

SCHNELLER SCHUTZ

Hochwasser ist immer ein Naturereignis und lässt sich nicht verhindern. Moderner Hochwasserschutz kann jedoch vermeiden, dass dieses Ereignis zur Katastrophe wird! Wer vorbereitet ist, kann Schäden am eigenen Hab und Gut abwenden.

Optimal geschützt mit dem mobilen PREFA Hochwasserschutz bei extremen Wetterlagen! Die Spezialprofile aus Aluminium sind bestens geeignet für das effektive Verschließen von Fenstern, Türen oder Toren sowie für den Schutz von ufernahen Landschaftsflächen oder angrenzenden Gebieten.



WWW.PREFA.DE

Anzeige

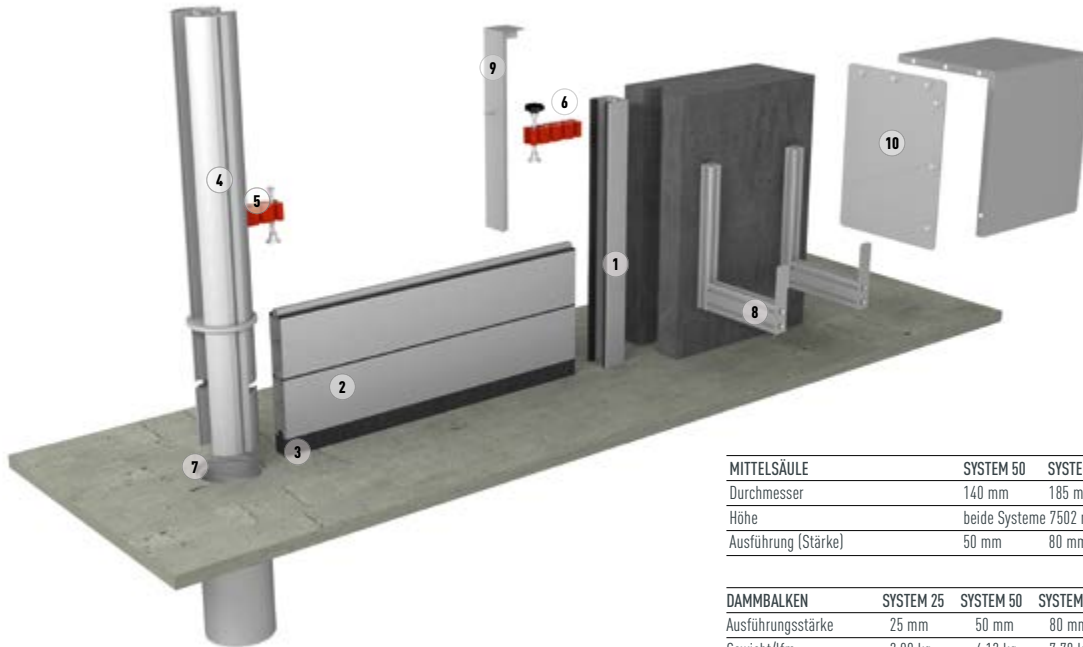

MITTELSÄULE	SYSTEM 50	SYSTEM 80
Durchmesser	140 mm	185 mm
Höhe	beide Systeme 7502 mm	
Ausführung (Stärke)	50 mm	80 mm

DAMMBALKEN	SYSTEM 25	SYSTEM 50	SYSTEM 80
Ausführungsstärke	25 mm	50 mm	80 mm
Gewicht/lfm	2,99 kg	4,12 kg	7,78 kg
Dammbalkenhöhe	200 mm	200 mm	200 mm
Falz	17 mm	15 mm	15 mm

LEGENDE FÜR PREFA HOCHWASSERSCHUTZ

- 1 | Wandprofil**
Im Mauerwerk oder in, vor bzw. hinter der Leibung fest verbaut
- 2 | Dammbalken**
Hier abgebildet: unterster Dammbalken mit Position 3 verbunden
- 3 | Bodendichtung**
Für die Abdichtung zwischen unterstem Dammbalken und Boden
- 4 | Mittelsäule**
Für größere Areale werden diese Steher als Zwischenpfiler eingesetzt
- 5 | Spannstück**
Zum Spannen der Dammbalken
- 6 | Spannstück mit Sterngriff**
Mit Gelenkfuß zum Festspannen der Dammbalken mit den Spannstücken
- 7 | Bodenhülse**
Im Erdreich betonierete Hülse zum Einführen der Mittelsäule
- 8 | Wandhalterung**
Zur gestapelten Aufbewahrung der Dammbalken bei Nichtgebrauch
- 9 | Winkelabdeckung**
Zur Abdeckung der Wandprofile bei Nichtgebrauch
- 10 | Lagerabdeckung**



SYSTEMANWENDUNG

DAS SYSTEM

- Mobile Hochwasserschutzwand aus Aluminium
- Die Abdichtung der Profile erfolgt durch spezielle, austauschbare Moosgummidichtungen.
- Schutz bereits ab dem Einlegen der ersten Balken

DIE ANWENDUNG

- Aluminium-Dammbalken werden beidseitig in Befestigungsprofile oder Steher (Verankerung in Bodenhülsen) eingeschoben.
- Stapelung der Dammbalken durch Nut- und Federsystem
- Fixierung von oben mittels Spannstück
- Die Dammbalken füllen sich mit steigender Wasserhöhe.

DIE MÖGLICHKEITEN

- Objekt- und Landschaftsschutz.
- Die Länge der Schutzwand kann bei Bedarf beliebig erweitert werden.
- Bereits vorhandene Schutzmauern können erhöht werden.
- Individuelle Anpassung der Dammbalkenlänge



Professional Tools

Thermowerkzeuge, die überzeugen.

Mit unseren Tools setzen wir seit vielen Jahren immer wieder neue Maßstäbe für das Profi-Handwerk. Die Heißluftgebläse unserer mobile heat-Serie mit CAS-Akku-Technologie sorgen für kabellose Flexibilität. Erstmals ist nun auch der Einsatz von Heißluft an schwer zugänglichen Stellen möglich. Die STEINEL Stab- und Pistolengeräten sind zudem seit vielen Jahren Benchmark für den professionellen Einsatz bei Dachdeckern, Elektrikern, Bodenlegern und in der Werbetechnik. Mit dem HG 2620 E sind Sie in der Lage Materialien bei Temperaturen von bis zu 700 °C zu verarbeiten. Weiter vorangetrieben haben wir die Entwicklung unseres Schweißautomaten HG Roof. Mit dem neuen HG Roof two können Sie nun auf kleinen Flachdächern noch schneller Dachbahnen schweißen.



mobile heat MH5

Alles andere ist heiße Luft.

- Aufheizzeit < 5 Sek.
- 50 - 500 °C / 300 l/min
- kompatibles CAS-Akku-System
- für mehr Flexibilität bei Reparaturarbeiten



HG 2620 E

Ideal für Handwerk und Industrie.

- 2300 W / 50 - 700 °C / 50 - 500 l/min
- präzise einstellbare Temperatur und Luftmenge
- Einfacher Heizungs- und Netzkabeltausch
- Optionale Abkühlstufe, Resthitzanzeige und Wiederanlaufschutz

NOVUS

Hammertacker
J-055



HG Roof two

Die Innovation auf dem Flachdach.

- Reduzierung manuelle Nachbearbeitungszeiten
- Ergonomisches Arbeiten auf kleinen Dachflächen
- Randnahes Schweißen
- Temperatur 50 - 620 °C
- 1 - 5 m/min
- Schweißbreite > 40 mm

Weitere Informationen zu den STEINEL Thermo-Tools finden Sie unter www.steinell.de



Akku-Heißluftgebläse mobile heat MH 3

Art.-Nr. ohne Akku: 063 986
Art.-Nr. mit Akku: 066 604

Mobil. Schnell. Kraftvoll. Mobile heat MH 3, das 18 V Akku-Heißluftgebläse mit 2 Temperaturstufen (300 °C/500 °C). In maximal 5 Sekunden auf 300 °C aufgeheizt. Mit bis 200 l/min Luftmenge sehr leistungsstark. Der Security-Lock-Button und die LED-Beleuchtung am Gerätefuß sorgen für sicheres Arbeiten. Kompatibel mit allen steckbaren Standard-Düsen von STEINEL. Inklusive Koffer (auf Wunsch mit CAS-Akku und -Ladegerät).

Mehr Infos über das Cordless Alliance System (CAS) finden Sie hier: www.cordless-alliance-system.de.

Technische Daten:

- Temperatur: 300 – 500 °C
- Luftmenge: 200 l/min
- Temperatureinstellung: 2-stufig
- Temperaturanzeige: LED-Segmentanzeige
- Heizelement: Keramikheizung
- Versorgungsspannung, Detail: Lithium-Ionen-Akku 18 V



Akku-Heißluftgebläse mobile heat MH 5

Art.-Nr. ohne Akku: 063 993
Art.-Nr. mit Akku: 066 611

Ultra schnell. Ein Kraftpaket. Mobile heat MH 5, das 18 V Akku-Heißluftgebläse mit flexiblen Einstellungsmöglichkeiten. Temperaturen zwischen 50 °C bis 500 °C und 6 Luftmengenstufen (bis zu 300 l/min) für jede Anwendung. Einsatzbereit in weniger als 4 Sekunden. LCD-Display für perfekten Überblick und Einstellung. Vier voreingestellte anwendungsspezifische Programme – jederzeit änderbar. Der Security-Lock-Button und die LED-Beleuchtung am Gerätefuß sorgen für sicheres Arbeiten. Kompatibel mit allen steckbaren Standard-Düsen von STEINEL. Inkl. Koffer (auf Wunsch mit CAS-Akku und -Ladegerät).

Mehr Infos über das Cordless Alliance System (CAS) finden Sie hier: www.cordless-alliance-system.de.

Technische Daten:

- Temperatur: 50 – 500 °C
- Luftmenge: bis zu 300 l/min
- Temperatureinstellung: in 10 °C-Schritten
- Temperaturanzeige: LCD-Display
- Heizelement: Keramikheizung
- Versorgungsspannung, Detail: Lithium-Ionen-Akku 18 V



Heißluftgebläse HG 2420 E KF

Art.-Nr.: 008 284

Zuverlässigkeit für alle Ansprüche. Elektronisch geregeltes Heißluftgebläse HG 2420 E, 2.200 W, stufenlose Temperatureinstellung von 80-650 °C in 9 Schritten per Stellrad. Luftmengenregulierung in 2 Stufen von 150 l/min bis 400 l/min. Mit Thermosicherung.

Baustellentauglich: Integrierter Feinstaubfilter. Ausblasrohr geeignet für schraubbare Profi-Düsen.

Technische Daten:

- Leistung: 2.200 W
- Temperatur: 80–650 °C
- Luftmenge: 150–400 l/min
- Temperatureinstellung: 9-stufig
- Temperaturanzeige: Stellrad mit beschrifteten Stufen
- Heizelement: Keramikheizung
- Kabellänge: 3 m
- Abmessungen (L x B x H): 337 x 75 x 89 mm
- Netzanschluss: 220–230 V, 50/60 Hz
- Lieferumfang: im Koffer



Folienschneider Pro Cut

Art.-Nr.: 058 821

Kein Wackeln, kein Ausfransen, kein Nacharbeiten. Mit dem Schneidesystem Pro Cut können Folien, Planen & Co. sekundenschnell und schnurgerade zugeschnitten werden. Für absolut perfekte Schnittkanten. Die 2 Führungsschienen à 1,5 m lassen sich werkzeuglos verbinden und beliebig erweitern. Mit Safe-Lock-Funktion für sicheren Transport.

Technische Daten:

- Abmessungen (L x B x H): 1.500 x 150 x 130 mm
- Gewicht: ca. 6,0 kg





HG Roof two Schweißautomat mit Heißluftgebläse HG 2620 E im Set

Art.-Nr.: 079 741 Set

Die Innovation auf dem Flachdach

Kompakter, beidseitig lenkbarer, geradlinig führbarer Schweißautomat mit schwenkbarem Führungsstab. Schweißen bis auf 15 cm an Attika-Ecken, randnahes Schweißen bis 8 cm, Schweißbreite bis 40 mm. Stufenlose Geschwindigkeitseinstellung (1–5 m/min), hoher Anpressdruck, digitale Temperaturregelung (50–620 °C) mit Display-Anzeige, bürstenloser Motor für lange Lebensdauer (10.000 h). Im Lieferumfang ist eine kompakte Transportbox inklusive 1-kg-Gewicht, ein Startblech und eine Drahtbürste enthalten.

Technische Daten:

- Leistung: 2.000 Watt
- Temperatur: 50–620 °C, stufenlos über Joystick in 10 °C-Schritten einstellbar
- Luftmenge: 120–420 l/min
- Luftdruck: 4.000 Pa
- Länge Netzkabel: 3 m
- Motor Typ: bürstenlos
- Lebensdauer Motor: 10.000 h
- Gewicht: 16,91 kg



Heißluftgebläse HG 2620 E

Art.-Nr.: 008 338

Die Innovation auf dem Flachdach

Heißluftgebläse HG 2620 E, 2.300 Watt, digitale Temperatureinstellung von 50–700 °C über Joystick, Luftmengenregulierung von 150–500 l/min., ausgestattet mit LCD-Display und Resthitzeanzeige, bürstenloser Motor, integrierter Feinstaubfilter, baustellentauglich.

Technische Daten:

- Netzanschluss: 220–230 V, 50/60 Hz
- Leistung: 2.300 Watt
- Temperatur: 50–700 °C, stufenlos über Joystick in 10 °C-Schritten einstellbar
- Luftmenge: 150–500 l/min
- Luftdruck: 4.000 Pa
- Länge Netzkabel: 3 m
- Motor Typ: bürstenlos
- Lebensdauer Motor: 10.000 h
- Heizung: Keramikheizung
- Lieferumfang: in Faltschachtel



Heißluftgebläse HG 2620 E Set

Art.-Nr.: 008 291

Das Flaggschiff inkl. Zubehör zum Planen schweißen. Heißluftgebläse HG 2620 E inkl. Andrückrolle, Winkelflachdüse 40 x 2 mm und Winkelflachdüse 20 x 2 mm.

2.300 Watt, digitale Temperatureinstellung von 50–700 °C über Joystick, Luftmengenregulierung von 150–500 l/min, ausgestattet mit LCD-Display und Resthitzeanzeige, bürstenloser Motor, integrierter Feinstaubfilter, baustellentauglich.

Technische Daten:

- Netzanschluss: 220–230 V, 50/60 Hz
- Leistung: 2.300 Watt
- Temperatur: 50–700 °C, stufenlos über Joystick in 10 °C-Schritten einstellbar
- Luftmenge: 150–500 l/min
- Luftdruck: 4.000 Pa
- Länge Netzkabel: 3 m
- Motor: bürstenloser Motor
- Lebensdauer Motor: 10.000 h
- Heizung: Keramikheizung
- Lieferumfang: im Kunststoffkoffer



Folgendes Zubehör ist enthalten:

- Winkelflachdüse 20 x 2 mm
- Winkelflachdüse 40 x 2 mm
- Andrückrolle Silikon

Heißluftgebläse HG 2620 E KF

Art.-Nr.: 351 809

Heißluftgebläse wie davor, jedoch ohne Zubehör.

NOVUS Klammern

Standard Flachdrahtklammer für Hammertacker zur Befestigung von Folien.

Art.-Nr.:	Bezeichnung	Menge/VE
042-0527	G Typ 11/6	5.000 Stück
042-0528	G Typ 11/8	5.000 Stück
042-0529	G Typ 11/10	5.000 Stück
042-0757	G Typ 11/12	5.000 Stück
042-0758	G Typ 11/14	5.000 Stück

Hammertacker J-022 inkl. 10.000 Feindrahtklammern 6 mm

Art.-Nr.: 030-0445 Set

Leichter Hammertacker zur Verarbeitung von Feindrahtklammern für den universellen Einsatz. Verarbeitet Feindrahtklammern Novus H (Typ 37) von 4 bis 6 mm.

- Steel-Design: Robuster und langlebiger Vollmetall Hammertacker.
- No-Losing-Parts: Alle Teile sind fest am Gerät verbaut und unverlierbar.
- Perfect-Grip-Handle: Rutschfester Griff für sichere Handhabung und ermüdungsfreies Arbeiten.
- Quick-Loading-System: Integrierter Klammerschieber zum schnellen Nachladen.



Hammertacker J-033 inkl. 10.000 Flachdrahtklammern 8 mm

Art.-Nr.: 030-0446 Set

Robuster Hammertacker für den universellen Einsatz auf der Baustelle. Verarbeitet Flachdrahtklammern Novus G (Typ 11) von 6 bis 10 mm.

- Ausstattung wie Hammertacker J-022



Hammertacker J-044 inkl. 10.000 Flachdrahtklammern 8 mm

Art.-Nr.: 030-0447 Set

Großer Hammertacker für den professionellen Einsatz auf der Baustelle. Verarbeitet Flachdrahtklammern Novus G (Typ 11) von 6 bis 12 mm.

- Ausstattung wie Hammertacker J-022, zusätzlich:
- Volume-Plus: Große Ladekapazität für weniger Ladevorgänge und einfache und zeitsparende Ladung.
- Surface-Protection: Breite Prallplatte für optimalen Oberflächenschutz und keine beschädigten Tackermaterialien.
- Verarbeitung langer Klammern von 6 bis 12 mm für viele Anwendungen.
- Staple-Indicator: Gut sichtbare Klammernfüllstandsanzeige.



Hammertacker J-055 inkl. 10.000 Flachdrahtklammern 8 mm

Art.-Nr.: 030-0448 Set

Professioneller Hammertacker für den Dauereinsatz beim Dachausbau oder im Trockenbau. Verarbeitet Flachdrahtklammern Novus G (Typ 11) von 6 bis 14 mm.

- Ausstattung wie Hammertacker J-022, zusätzlich:
- Volume-Plus: Große Ladekapazität für weniger Ladevorgänge und einfache und zeitsparende Ladung.
- Flexible-Surface-Protection: Breite, bewegliche Prallplatte für optimalen Oberflächenschutz und keine beschädigten Tackermaterialien.
- Verarbeitung langer Klammern von 6 bis 14 mm für viele Anwendungen.
- Heavy-Duty: Erhöhte Schlagkraft dank hohem nach vorne gerichtetem Eigengewicht.
- Power-Shot-Function: Eine zusätzliche Kraftübersetzung garantiert müheloses Eintreiben von Klammern bis 14 mm.



Winkelflachdüse 20 mm

- Art.-Nr.: 092 115
- 20 x 2 mm



Winkelflachdüse 20 mm 100°

- Art.-Nr.: 007 812
- 20 x 2 mm
 - 100°



Winkelflachdüse 40 mm

- Art.-Nr.: 092 016
- 40 x 2 mm



Winkelflachdüse 40 mm gelocht

- Art.-Nr.: 009 083
- 40 x 2 mm
 - für noch schnelleres Verschweißen



Adapterdüse Professional

- Art.-Nr.: 068 035
- für den Einsatz aller Steinel-Profidüsen für alle Heißluftgebläse mit dem Standard-Ausblasrohr



Flachdüse 60 mm für Bitumen

- Art.-Nr.: 009 009
- 60 x 2 mm



Planenschere

- Art.-Nr.: 010 423
- für Rechts- und Linkshänder
 - 8" x 22 cm



Andrückrollen

- Art.-Nr.: 034 122
- Teflon
 - Durchmesser: 33 mm
 - 40 mm einseitig



Kehlfix

- Art.-Nr.: 011 833
- zur einfachen Verarbeitung von 90°-Winkeln



- Art.-Nr.: 006 785
- Silikon
 - Durchmesser: 35 mm
 - 40 mm einseitig



Nahtprüfer

- Art.-Nr.: 034 986
- zum Prüfen von Schweißnähten
 - gekröpfte Form für leichtere Handhabung



- Art.-Nr.: 034 115
- Messing
 - Durchmesser: 30 mm
 - 7 mm einseitig



Diamantbohrmaschine DDM300 und Diamantbohrstativ DS300 im Maxi-Set

Art.-Nr.: 3999.101.352

Set bestehend aus:

DDM300 2-Gang-Diamantbohrmaschine +
DS300 Leichtbau-Diamantbohrstativ

Technische Daten DDM300 Diamantbohrmaschine:

- Beton: Ø 50 – Ø 250 mm
- Mauerwerk: Ø 50 – Ø 300 mm
- Drehzahl: (2 Gänge) 0 – 350/750 U/min
- Gewicht: 7,25 kg

Technische Daten DS300 Diamantbohrstativ:

- optimiert für Diamantbohrkronen von Ø 50 – Ø 300 mm
- Alu-Leichtbau
- Höhe: 1.000 mm
- Breite: 240 mm
- Kapazität: Ø 300 mm

Lieferumfang Maxi-Set:

- DDM300 Diamantbohrmaschine inklusive Stahl-Motorschutz, Tragegriff, Maschinen-Wasseranschluss mit Knickschutz und Rollgabelschlüssel „Engländer“
- DS300 Diamantbohrstativ mit Motorhalterung, Adapterplatte, Akkro-Gewindestange für Decken-Abstützmontage



WCU750X Diamantbohrkrone Nass

Universal Diamantbohrkrone

- geschliffenes Präzisionsrohr
- Rundlauf optimiert für ein perfektes Bohrverhalten
- absolut präzise und selbstzentrierend
- zuverlässig im Einsatz
- konstante Leistung
- Made in Europe

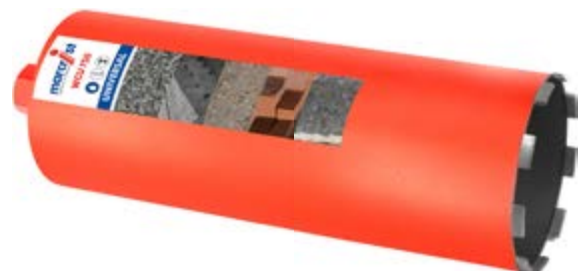

Art.-Nr.	Durchmesser mm	Arbeitslänge
283.001.0042	42	450
283.001.0052	52	450
283.001.0062	62	450
283.001.0072	72	450
283.001.0082	82	450
283.001.0092	92	450
283.001.0102	102	450
283.001.0112	112	450
283.001.0122	122	450
283.001.0132	132	450
283.001.0142	142	450
283.001.0152	152	450
283.001.0162	162	450
283.001.0182	182	450
283.001.0200	200	450
283.001.0225	225	450
283.001.0250	250	450
283.001.0300	300	450

*Orange
ist sympathisch!*



VC750 + RC850 Set

Set bestehend aus:

VC750 Rip-Cut-Scheibe +
RC850 Dachdecker-Scheibe

VC750 Rip-Cut:

Von tief im Erdreich bis hoch hinaus auf's Dach – die VC750 Rip-Cut-Scheibe ist der perfekte Problemlöser, wenn andere Werkzeuge versagen!

Die ideale Wahl, wenn es um Dachsanierungen geht. Auch Bitumen stellen kein Problem mehr dar. Split, Dachpappe und Holz mit Nägeln schneiden Sie mit der VC750 in einem Arbeitsgang!

VC750 Rip-Cut:



RC850 Dachdecker-Scheibe:

- schneidet problemlos sämtliche Dachpfannen in jeder Härte
- für alle Standardwinkelschleifer
- Turbo-Segment für schnelle und saubere Schnitte, deutlich reduzierte Oberflächenbeschädigung
- sehr schmale Schnittkante
- einfach und sicher

RC850 Dachdecker-Scheibe:



Bezeichnung	Art.-Nr.	Durchmesser mm	Bohrung mm
VC750 + RC850 Set	3999.101.329	125	22,23
VC750 + RC850 Set	3999.101.330	230	22,23

RC850 AkkuMAX Dachdecker-Scheibe

- schneidet problemlos härteste Tonziegel
- optimiert für Akku-Geräte
- ultradünne Schnittkante
- 50 % weniger Schneidstaub
- 50 % weniger Vibration
- ca. doppelt so viele Schnitte pro Akku-Ladung

Art.-Nr.	Durchmesser mm	Bohrung mm
2060.0125.22	125	22,23
2060.0230.22	230	22,23



HW850-D Dämmstoffsneider

Schneidet alle Dämmstoffe blitzschnell, exakt und kostengünstig.

- geeignet für Gehrungsschnitte, Aussparungen und Längsschnitte
- patentierter, verstärkter Stahlkern für größere Schnittpräzision und Seitenstabilität
- Einsatzbereiche: Natürliche Dämmstoffe wie Pavaflex, Gutex, Wolle, Hanf und organische Dämmstoffe wie Styropor, Styrodur etc.

Art.-Nr.	Durchmesser mm	Bohrung mm
1841.0230.22	230	22,23



RD850 AkkuMAX Dachpfannen-Bohrer

Mit diesem Werkzeug ist das Bohren in härteste Dachpfannen ab sofort spielend leicht.

- bohrt selbst die härtesten Dachpfannen
- für Akku- und Kabelgeräte geeignet
- selbstzentrierend: verrutscht nicht
- für den Dauereinsatz geeignet
- mit Präzisionsschaft für optimalen Rundlauf
- Spezial-Bohrspitze mit Diamantschliff
- geeignet für 500–1.500 U/min



Art.-Nr.	Durchmesser mm	Anzahl Stück
497.601.004	4	10 (Multipack)
497.601.005	5	10 (Multipack)
497.601.006	6	10 (Multipack)



BAVARIA Leitern-Blitzgerüst 20

5-m-Grundmodul (mit Zugangstür): Art.-Nr. 773 350 08

Das Leitergerüst aus Aluminium wurde 2020 vollständig überarbeitet. Es ist eine schnell montierte Arbeitsplattform und Absturzsicherung in einem und bietet jetzt zahlreiche Zusatzfunktionen. Der Aufbau dauert weniger als 20 Minuten. Die Arbeitsbühne wird an einem Transport-Schlitten befestigt und auf zwei Stützleitern mittels Seilwinde nach oben gekurbelt. Der Einstieg erfolgt über eine separate Zugangsleiter.

- Das System wird vom Boden aus durch zwei Personen ohne Hilfsmittel und Spezialwerkzeug montiert. Ein Besteigen der Leitern zur Montage und Demontage ist nicht notwendig.
- Die Plattformhöhe kann bei Bedarf von Sprosse zu Sprosse korrigiert werden (bis ca. 8 Meter).
- Mit Rückseitengeländer ist das System für Montage-, Wartungs-, Reinigungs- und Malerarbeiten verwendbar.
- Mit Netz ist der Einsatz als Dachschutzwand möglich.
- Das Schnellgerüst kann konform zur aktuellen TRBS 2121 Teil 2 aufgebaut und genutzt werden.
- Die Absicherung erfolgt durch Spanngurte. Ein Anbohren der Fassade ist nicht nötig.
- Auch als Kamingerüst nutzbar für fest montierte Leitern am Dach.

Das Grundmodul besteht aus den folgenden Bestandteilen, die auch einzeln bestellbar sind:

- 1 x Arbeitsplattform, Alu 5 m
- 1 x Zugangsgeländer, Alu 4,3 m
- 1 x Türmodul Alu, für Zugangsgeländer
- 1 x Schmalseitengeländer, Alu 0,6 m
- 1 x Aufzug für Grundmodul (je 1 Set Transport-Schlitten, Umlenkrolle, Seilwinde)
- 2 x Plattformstütze Blitzgerüst, ausziehbar
- 1 x Leiterkopfsicherung für Zugangsleiter
- 2 x Zurrigurt mit Miniratsche

Alternativ ist das Grundmodul in 2,5-m-Länge mit Zugangstür erhältlich.

Art.-Nr.: 773 320 08

3,5-m-Länge auf Anfrage.



BAVARIA Seilzugleiter 960, 2-teilig

- empfohlen als Stützleiter für das BAVARIA Leitern-Blitzgerüst 20
- entspricht der DIN EN 131-1 und -2 für den beruflichen Gebrauch
- serienmäßig mit Wandrollen
- Seilrollen an verstärkter Sprosse und Seil aus reißfestem Polypropylen
- Lichte Weite zwischen den Holmen: 300 mm Oberteil, 380 mm Unterteil
- auf Anfrage auch mit Klapptraverse erhältlich

Sprossenzahl	2 x 16	2 x 18	2 x 20	2 x 22
Holm (mm)	100	100	100	100
Gesamtlänge	4,65–8,55	5,20–9,40	5,75–10,25	6,30–11,35
Traversenbreite (m)	1,20	1,20	1,20	1,20
Gewicht (kg)	28,7	31,6	34,5	37,4
Art.-Nr.	960 320 02	960 360 01	960 400 01	960 440 01



BAVARIA Flachdach-Absturzsicherung NEO

10-m-Set, Geländerlänge 5 m:
Art.-Nr.: 780 100 05

50-m-Set, Geländerlänge 5 m:
Art.-Nr.: 780 200 05

100-m-Set, Geländerlänge 5 m:
Art.-Nr.: 780 300 05

Die BAVARIA Flachdach-Absturzsicherung NEO überzeugt durch schnelle Montage, geringes Gewicht und höchste Stabilität. Entwickelt und praxiserprobt wurde sie mit erfahrenen Handwerkern. Um die steigende Nachfrage nach Systemen für kollektiven Seitenschutz nach DIN EN 13374 zu bedienen, entwickelte MAUDERER eine Flachdach-Absturzsicherung speziell für lange Strecken und Großprojekte. Das System darf dauerhaft auf dem Dach verbleiben, um Wartungs- und Inspektionsarbeiten durchzuführen (DIN 4426). Gefertigt wird die Flachdach-Absturzsicherung in unserem Werk in Lindenberg/Allgäu.

- Geländerhöhe: mind. 1,10 m
- hohe Spannweite (Pfostenabstand frei einstellbar bis 2,6 m)
- einfacher Ausgleich von Unebenheiten (Pfostenfuß 30 mm höhenverstellbar)
- ohne Werkzeugwechsel mit dem Akkuschrauber komplett montierbar (Schlüsselweite 13)
- angebotene Sets für Attika-Höhen von 5 bis 15 cm
- Varianten mit Fußleisten verfügbar
- freies Ende möglich (Sicherung mit 4 Gewichten)
- selbsttragend durch Ballastgewicht

Set beinhaltet:

- Geländer-Pfosten mit Ausleger, Hand- und Knieleiste, Ballastgewicht

Hand- und Knieleisten sowie Sets mit 3 m Geländerlänge auf Anfrage.

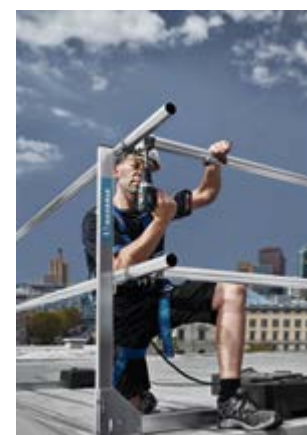

TJEP GRF 34/90 Gas 3G-Streifennagler-Set

Art.-Nr.: IGK-Set-100205

Set bestehend aus:

- 1 x TJEP GRF 34/90 Gas 3G-Streifennagler inkl. 2 Li-Ion-Akkus, Ladegerät und Koffer
- 4 x TJEP Ganzjahresgas 165 mm, roter Ring
- 4.000 Rillennägel, verzinkt, D-Kopf, 75 mm

Gasnagler mit hoher Schlagkraft für Dachkonstruktionen, Lattungen, Sperrholz, Verschalung, Holzverkleidung, Böden und Platten usw.



- sehr gute Balance
- rutschfestes Gehäuse
- Gürtelhaken
- No-Mark-Nase
- einstellbare Schlagtiefe
- leicht zu Reinigen
- Ladung des Magazins von hinten

TJEP GRF 34/100 Excellent Streifennagler-Set

Art.-Nr.: IGK-SET-100030

Set bestehend aus:

- 1 x TJEP GRF 34/100 Exc. Streifennagler 34° mit Koffer
- 2.800 Rillennägel, verzinkt, D-Kopf, 98 mm

Perfekt für Latten, Sparren, Schalungen, Holzfußböden, Holzverkleidungen und vieles mehr.



- kompaktes Design
- einstellbare Ausblasöffnung
- Ladung des Magazins von hinten
- gute Balance
- einstellbare Schlagtiefe
- No-Mark-Gummianschlag

TJEP HA 35 Gas 3G Haftennagler-Set

Art.-Nr.: IGK-Set-100250

Set bestehend aus:

- 1 x TJEP HA-35 GAS 3G Haftennagler inkl. 2 Li-Ion-Akkus, Ladegerät und Koffer
- 2 x TJEP Gaskartusche 78 mm, gelber Ring
- 2 x 900 Rillennägel, rostfrei A2, Rundkopf, 25 mm

Gasnagler für die Befestigung von Fest- und Schiebehäften für Blechdächer, Zinkverkleidungen und Eindeckungen.



- Lithium-Akku – ca. 8.000 Schüsse pro Akkuladung
- No-Mark-Gummianschlag
- rutschfeste Gummikappe
- rutschfester Griff
- Akku-Indikator
- einstellbare Schlagtiefe
- Gürtelhaken
- Ladung des Magazins von oben



TJEP TA-45 Dachpappnagler-Set

Art.-Nr.: IGK-Set-100345

Set bestehend aus:

- 1 x TJEP TA45 Dachpappnagler mit Koffer
- 2 x 2.880 Rillennägel, verzinkt, Rundkopf, 25 mm

Geeignet für Dachpappe, dünne Metallplatten, usw.
Die eingebaute Nagelführung verhindert das Kippen der Nägel.

- einstellbare Ausblasöffnung
- rutschfester Griff
- Schutzbeschlag – rutschfest
- Einzel- und Kontaktauslösung
- Einstellung der Magazinhöhe
- einstellbare Schlagtiefe



TJEP PZ 16/50 Gas 3G Klammergerät-Set

Art.-Nr.: IGK-Set-100270

Set bestehend aus:

- 1 x TJEP PZ 16/50 Gas 3G Klammergerät inkl. 2 Li-Ion-Akkus, Ladegerät und Koffer
- 12 x TJEP Gaskartusche 78 mm, gelber Ring
- 9.500 PZ-16 Klammern 38 mm
- 6.500 PZ-16 Klammern 50 mm

Gasklammergerät für verschiedene Bodentypen, Platten usw.
Perfekt für Fermacellplatten und Holzböden.

- Lithium-Akku – ca. 8.000 Schüsse pro Akkuladung
- Akku-Indikator mit Schnellladefunktion
- leichtes Entfernen von Verklebungen
- einstellbare Schlagtiefe
- Gürtelhaken



TJEP Kompressoren

Die Kompressoren von TJEP gehören mit ihrem niedrigen Schalldruck zu den leisesten Kompressoren, die es gibt. Der geräuscharme Kompressor ermöglicht es den Handwerkern, früher mit der Arbeit zu beginnen und später aufzuhören, da der Lärmpegel im Vergleich zu üblichen Kompressoren von Nachbarn und Passanten als weniger störend empfunden wird. Zusätzlich tragen die geräuscharmen Kompressoren von TJEP zu einem besseren Arbeitsumfeld bei – insbesondere bei Arbeiten, die in Räumen mit schlechter Akustik durchgeführt werden. Wenn in der Nähe mit einem herkömmlichen Kompressor gearbeitet wird, können Kopfschmerzen und Müdigkeit die Folgen sein. Diese Risiken werden durch Nutzung geräuscharmer TJEP Kompressoren erheblich minimiert.

TJEP 8/10-2 Silent Kompressor Ölfrei

Art.-Nr.: IGK 123056

- Gewicht: 21,5 kg
- Länge/Breite/Höhe: 485/485/415 mm
- Leistung: 0,7 kW/1.0 PS
- Max. Druck: 9 bar/131 Psi
- Spannung: 230 V
- Tank: 8 Liter
- Geräuschpegel (LpA, 4 m): 58 dB



TJEP 17/15-2 Silent Kompressor Ölfrei

Art.-Nr.: IGK 123060

- Gewicht: 26,5 kg
- Länge/Breite/Höhe: 525/485/585 mm
- Leistung: 1,1 kW/1.5 PS
- Max. Druck: 10 bar/145 Psi
- Spannung: 230 V
- Tank: 17 Liter
- Geräuschpegel (LpA, 4 m): 66 dB



TJEP 50/30-2 Silent Kompressor Ölfrei

Art.-Nr.: IGK 123066

- Gewicht: 63 kg
- Länge/Breite/Höhe: 890/457/672 mm
- Leistung: 2,2 kW/3 PS
- Max. Druck: 10 bar/145 Psi
- Spannung: 230 V
- Tank: 50 Liter
- Geräuschpegel (LpA, 4 m): 68 dB



Rapid®

Rapid Hammertacker R19 Set

inkl. 100.000 Klammern

Art.-Nr.: SetR19E

Set bestehend aus:

- 1 Rapid Hammertacker R19
- 20 Packungen Heftklammern 13/6 mm (100.000 Stück)

Kleiner und leichter Hammertacker für Isoliermaterialien und schnelle Befestigung von Dampfsperren, Etiketten, Postern usw.

- mit ergonomischem Einhandgriff für eine einfache Verwendung
- Lademechanismus ohne lose Teile
- einfaches Laden von unten
- komplett aus Stahl
- ergonomischer Griff mit rutschhemmender Beschichtung
- Qualität „Made in Schweden“

inkl.
100.000
Klammern



Rapid Hammertacker R311 Set

inkl. 50.000 Klammern

Art.-Nr.: SetR311E

Set bestehend aus:

- 1 Rapid Hammertacker R311
- 1 Holster
- 10 Packungen Heftklammern 140/10 mm (50.000 Stück)

Maximaler Komfort, höchste Geschwindigkeit und Stabilität. Angefangen beim Laden von unten: Der R311 verfügt über einen neuen, patentierten Lademechanismus – das Magazin öffnet sich schon auf leichten Knopfdruck. Gefolgt von Kraft und Geschwindigkeit: Die perfekte Ausgewogenheit mit Schwerpunkt im Tackerkopf erzielt optimale Heftergebnisse und das Rückfedern spart viel Kraft. Außerdem ist der Griff ergonomisch geformt. Die große Prallplatte schützt die Materialien und der drehbare Klammertreiber sorgt für eine längere Lebensdauer.

inkl.
50.000
Klammern



- zum Tackern von Isoliermaterialien, Dachpappe, Dampfsperren, Schildern usw.
- neuer patentierter Lademechanismus zum Laden von unten
- keine losen Teile, die verloren gehen können
- drehbarer Doppeltreiber für doppelte Lebensdauer
- Prallplatte zum Schutz der Materialien
- kraftsparende Rückstoßtechnik
- flexibel für Heftklammern von 6–12 mm
- ganz aus Stahl
- ergonomischer Griff mit rutschhemmender Beschichtung
- Qualität „Made in Schweden“



Kantenschutzwinkel aus Polyethylen

Art.-Nr. ohne Schlitz: 21-06000014-000000-000

Art.-Nr. mit Schlitz: 21-06000023-000000-000

- der ideale Kantenschutz für alle empfindlichen und zerbrechlichen Transportgüter
- sicherer Schutz bei der Verwendung von Zurr- oder Bündelgurten
- die breite Auflagefläche verteilt den Spanndruck im günstigen Verhältnis
- für 50 mm Band
- Abmessung in mm: 90 x 90 x 140



Kantenschutzschiene

Art.-Nr. 80 cm: 21-06000044-000000-000

Art.-Nr. 120 cm: 21-06000037-000000-000

Art.-Nr. 240 cm: 21-06000050-000000-000

- Materialstärke: 19 mm (Doppelstegplatte)
- Schenkellänge: 190 x 190 mm
- Gewicht: 2,2 kg/m
- hohe Formelastizität
- weitere Längen auf Anfrage



Gasflaschen-Transportsicherung, stehend

Art.-Nr.: 21-06005111-000000-000

- geeignet für 5- und 11-kg-Propan- und Butan-Gasflaschen
- einfach zu bedienen: Passenden Ring anheben, Flasche anstellen, Ring überstülpen, fertig
- TÜV-geprüft



Dolezych

einfach sicher

Gasflaschen-Transportsicherung

Art.-Nr.: SET-26501715-001

- zweiteilig
- 1 Ankerschiene 480 mm lang
- 1 Zurrgurt 1,50 m mit kleiner Ratsche
- Set zur Sicherung einer Flasche bis zu 20 l Inhalt
- bei hohen Flaschen ab 20 l Inhalt sind zwei Sicherungen zu verwenden



Ratschengurt DoZurr 5000-Set 10-teilig

Art.-Nr.: SET-26505998-001

- 10 x Ratschengurt
- 50 mm Gurtbandbreite
- 2-teilig
- mit Profilhaken und Druckratsche
- Länge: 0,5 m
- 100 % Polyester
- LC = 2500 daN



Verzurrgurt-Set 10-teilig

Art.-Nr.: SET-26920266-001

- 2 Zurrgurte, 2-teilig mit Druckratsche und Profilhaken, LC im direkten Zug 2.500 daN, S_{TF} 300 daN, Breite: 50 mm, Länge: 8 m
- 2 Zurrgurte, 2-teilig mit Druckratsche und Profilhaken, LC im direkten Zug 1.000 daN, S_{TF} 220 daN, Breite: 35 mm, Länge: 6 m
- 4 Zurrgurte, 1-teilig mit Druckratsche, Breite: 25 mm, Länge: 4 m, LC = 700 daN in der Umreifung
- 1 Abdecknetz 3,5 x 5 m (nicht zum Verzurren geeignet)
- 1 Dolezych-Sporttasche



PES-Rundschlingen-Set

Art.-Nr.: SET-05849801-001

Set bestehend aus:

- 2 x 1,0 m, violett, 1.000 kg
- 4 x 2,0 m, violett, 1.000 kg
- 2 x 3,0 m, violett, 1.000 kg
- 4 x 4,0 m, violett, 1.000 kg
- 2 x 2,0 m, grün, 2.000 kg
- 2 x 4,0 m, grün, 2.000 kg
- 2 x 6,0 m, grün, 2.000 kg
- 2 x 4,0 m, gelb, 3.000 kg
- 1 x Dolezych-Sporttasche



Isocut-Basic

Art.-Nr.: 197 600

Profigerät zum Schneiden von Dämmplatten

Die Führung des Sägeblatts über den eingehängten Adapter ergibt sehr genaue Schnitte mit sehr geringer Staubentwicklung. Die gute Klemmung der Dämmplatten (Parallelogramm) auf der ganzen Schnittlänge sowie das breite Führungsschwert gewährleisten einen ausgezeichneten, rechtwinkligen und sauberen Schnitt.

Geeignet für folgende Dämmstoffe:

- Glaswolle
- Steinwolle
- PUR- und PIR-Dämmstoffplatten
- Schaumglasplatten
- Holzfaserdämmplatten
- alukaschierte Dämmstoffe
- Kork
- Cellulose
- Hanf

Funktionalität:

- schnelles Aufstellen des Gerätes
- seitliche Auflageflächen für mehr Standsicherheit
- 0–75° verstellbare Auflage für passgenaue Gehrungsschnitte
- justierbares Standsystem, lässt sich problemlos auf die gewünschte Arbeitshöhe einstellen

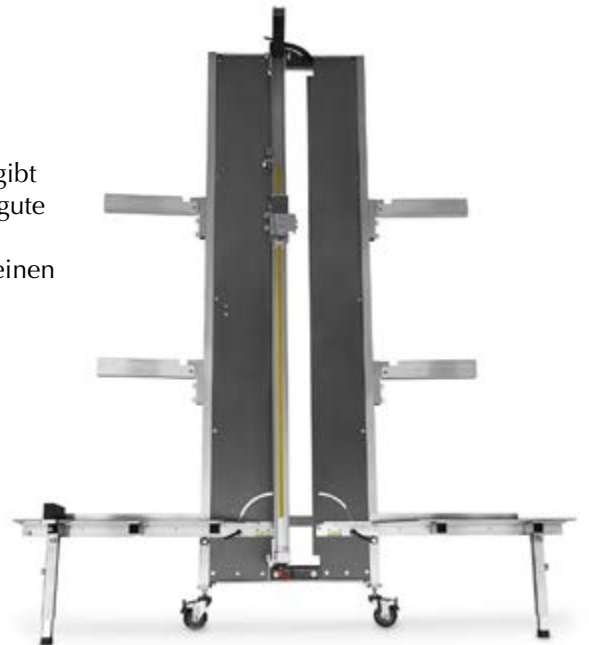

Technische Daten:

- Schnittlänge: 1.400 mm
- Schnitttiefe: bis zu 350 mm (je nach Säge)
- Gehrung: 0–75°
- Winkelverstellung: 45–90°, beidseitig
- Gewicht: 20 kg

Transportkoffer für Isocut Basic

Art.-Nr.: 197 601



Rollenständer und Seitenteil für Isocut Basic

Art.-Nr.: 197 602



PP330 Profi-Plus Standmaschine

Art.-Nr.: 197 335

Der Dämmstoffschneider PP330+ ist ein komplettes Profigerät, mit dem alle normalen Schnittvarianten ausgeführt werden können. Durch eine spezielle Vorrichtung kann die Stellung des Schneiddrahtes so verändert werden, dass Trennschnitte mit Gefälle (Gefälledämmplatten) erstellt werden können.

Der Grundkorpus besteht aus einem dunkelgrauen Schichtholzbrett. Die Auflagefläche der Anschläge ist extra breit, damit auch besonders dicke Dämmstoffplatten problemlos bearbeitet werden können. Bequemes Arbeiten bietet die Bedienung der Maschine über den zusätzlich mitgelieferten Fußschalter. An dem Schneider ist ein klappbarer Standfuß montiert.

Ein neues wichtiges Merkmal des PP330+ ist der verlängerte Schneidebügel, um 1 m x 1 m Dämmstoffplatten diagonal schneiden zu können. Außerdem sorgen die verlängerten Holzplatten und Winkelauflagen für eine bessere und sicherere Führung beim Schneiden der Dämmstoffplatten.

Durch die ebenfalls neue Halterung des Schneidebügels ist jetzt ein beidseitiges Schneiden einer Gehrung möglich, ohne das Werkstück drehen zu müssen. Besonders hervorzuheben ist beim PP330+ seine spezielle Vorrichtung, um Trennschnitte mit Gefälle (Gefälldämmplatten) zu erstellen.

Der PP330+ wird in einem Koffer mit Rollen geliefert, in dem das Gerät einfach verstaut und problemlos transportiert werden kann.

Ersatzspule für PP330 Profi-Plus, Art.-Nr.: 197 426

Schnittvarianten:

- Gehrungsschnitte
- Stufenschnitte
- Flächenschnitte
- Trennschnitte mit Gefälle
- Diagonalschnitte

Schnittdaten:

- max. Schnittlänge: 1.470 mm
- max. Schnitthöhe: 330 mm
- Gehrung: 45° beidseitig
- Winkeleinteilung vom Seitenanschlag links: 0–60°
- Winkelanschlag vom Seitenanschlag rechts: 0–60°

Lieferumfang:

- Dämmstoffschneider PP330+
- Standfuß
- Fußschalter
- Trafo
- 2 Ersatzspulen
- 2 x 1 m Seitenanschlag mit Lineal
- 2 x Holzplatten als Werkstückstütze
- Anschlagstopp
- Koffer mit Rollen



Styroporschneider PP350 mit Teleskopbügel

Art.-Nr.: 197 350

Der weiterentwickelte Styroporschneider PP 350-Teleskop ist unser neuer Hartschaumschneider aus der Profiklasse, mit dem man alle erforderlichen Schnittfunktionen ausführen kann. Die Besonderheit des neuen Styroporschneiders ist sein ausziehbarer und seitlich verstellbarer Schneidbügel für die präzisen Gehrungsschnitte. Durch den ausziehbaren Schneidbügel ist der PP350 sehr handlich und kompakt und passt in einen kleinen Hartschalenkoffer.

Technische Daten des PP350-Teleskop:

- Schnittlänge: 1.400 mm
- Schnitttiefe: 330 mm
- Gehrung (Bügel): 0–180 Grad
- Winkelerstellung: 45–90 Grad, beidseitig
- Gewicht: 15 kg

Im Lieferumfang enthalten:

- Dämmstoffschneider PP350-Teleskop
- mit Ersatzspule
- Auflagen rechts und links
- Einfaches Gerüstblech
- Hartschalenkoffer



Ersatzspule für PP350-Teleskop

Art.-Nr.: 197 351

Styrocutter DX Profi-Set

Art.-Nr.: 197 118

Geeignet zum Schneiden von Dämm- und Isolierplatten aus Styrodur, Styropor und Polystyrol (Hartschaumplatten).

Set bestehend aus:

- Styrocutter DX im Kunststoffkoffer
- Ersatzklinge 150 mm, gerade
- Ersatzklinge 200 mm, gerade

Technische Daten:

- Schnittbereitschaft: 5 s
- Betriebsart: Dauerbetrieb
- Leistungsaufnahme: 330 Watt
- Schnitttemperatur: max. 500 °C
- Netzleitung: 3 m
- Temperaturregelung: stufenlos



Ersatzklinge 150 mm

Art.-Nr.: 197 119

Ersatzklinge 200 mm

Art.-Nr.: 197 120

Schlebach

Die Schlebach Mini-Baureihe

Kleine, leichte und universelle Profiliermaschinen zur Herstellung des Doppelstehfalzes in 25-mm-Höhe. Fünf Varianten, somit für jeden Betrieb die passende Maschine.

MINIPROF

- ideal für parallele und konische Scharen
- komfortabel höhenverstellbare Maschine
- einfache stufenlose Breitenverstellung 230 – 850 mm
- Doppelstehfalz 25 in einem Arbeitsgang
- Mindestscharenlänge 400 mm (materialabhängig)

Technische Daten:

- Anschlussspannung: 400 V/50 Hz/3-Ph
alternativ: 230 V/50 Hz/3-Ph
- Antriebsleistung: 1,10 kW
- Arbeitsgeschwindigkeit: 11 m/min
- Umformstufen: 7 Stationen
- kürzeste Scharenlänge: 500 mm
- Einlaufbreite: 240 – 850 mm
- Achsmaß: ca. 170 – 780 mm (materialabhängig)
- Einlaufhöhe: 670 – 870 mm (stufenlos einstellbar)
- Verarbeitbare Materialien: Titanzink, Kupfer und Aluminium bis 0,8 mm
Stahlblech (verzinkt und beschichtet) bis 0,7 mm
Edelstahl bis 0,5 mm
- Abmessungen mm (L x B x H): 1.200 x 1.400 x 850 – 1.050
- Gewicht: 220 kg



Die SPM-/PMC-Baureihe

Die **robusten Baureihen SPM/PMC** dienen zur Herstellung des Doppelstehfalzes in 25- oder 32-mm-Höhe. Wahlweise mit Cliprelief oder Standard. Die SPM/PMC ist modular aufgebaut und kann mit Zusatzelementen, auch zu einem späteren Zeitpunkt, nachgerüstet werden.

SPM LM-QA60

- wahlweise für Doppelstehfalz 25 oder 32 mit oder ohne Cliprelief (nicht wechselbar)
- Querteilanlage QA60 zum Quertrennen nach dem Profilieren (Schwenkbar +/- 60°)
- Mindestscharenlänge 100 mm durch Trennung nach dem Profilieren
- Spezial-Touch-Steuerung in mm-Teilung

Technische Daten:

- Anschlussspannung: 400 V/50 Hz/3-Ph
alternativ: 230 V/50 Hz/3-Ph
- Antriebsleistung: 1,10 kW
- Arbeitsgeschwindigkeit: max. 11 m/min
- Umformstufen: 7 Stationen
- kürzeste Scharenlänge mm: 500
- Einlaufbreite mm: 260 – 870 (1.080)
- Achsmaß mm: 190 – 800 (1.010)
- Einlaufhöhe mm: 890
- Längentoleranz mm: +/- 1 – 2
- Verarbeitbare Materialien: Titanzink, Kupfer und Aluminium bis 0,8 mm
Stahlblech (verzinkt und beschichtet) bis 0,7 mm
Edelstahl bis 0,5 mm
- Abmessungen mm (L x B x H): 3.000 x 2.200 x 1.100
- Gewicht: ca. 560 kg



Schlebach

QUADRO

- kompakte, vielseitige und multifunktionelle Profiliermaschine mit Schwenkkassetten
- große Auswahl an Profilen für Dach und Fassade
- Wechselkassetten-System für kurze Umrüstzeiten
- bedienfreundliche SPS-Steuerung mit Touch Panel
- geringe Längstoleranz von ca. 1 – 2 mm
- mit umfangreichem Zubehör/Zusatzmodulen an viele Anwendungsbereiche anpassbar
- optional mit Rollenschere LS zum Längsschneiden vor dem Profilieren
- vorbereitet zur Anflanschung der Querteilanlage QA60
- Vorbereitung zur Anflanschung der Ausklinkeinheit AK-QUAD
- **Performance-Paket mit 30 %-Effizienzsteigerung (auch nachrüstbar für Maschinen, die nicht älter als 4 Jahre sind)**
- **Wartungsverträge, die sicherstellen, dass die Maschinen auch nach Jahren verlässlich funktionieren**

Technische Daten:

- Anschlussspannung: 400 V/50 Hz/3-Ph
alternativ: 230 V/50 Hz/3-Ph
- Antriebsleistung: 2,20 kW
- Arbeitsgeschwindigkeit Standard: 14 m/min
alternativ: 20 m/min
- kürzeste Scharenlänge: 700 mm (material- und profilabhängig)
- Einlaufbreite: 300 – 800 mm
- Einlaufhöhe: 900 mm
- Längstoleranz: ca. 1 – 2 mm
- Verarbeitbare Materialien: Stahl (320 N/mm²) 0,55 – 0,70 mm (profilabhängig)
NE-Metalle 0,6 – 0,8 mm oder 0,8 – 1,0 mm (wahlweise, muss bei der Bestellung festgelegt werden)
NE-Metalle 1,0 – 1,2 mm (nur bei Fassadenprofilen)
Edelstahl max. 0,5 mm
- Abmessungen mm (L x B x H): 3.250 x 1.740 x 1.275
- Gewicht: ca. 1.250 kg (inkl. Wechselkassetten)



MASC Spezial-Aufweitconer mit SDS-PLUS-Aufnahme

- problemloses Aufweiten sämtlicher handelsüblicher Regenfallrohre aus Zink und Kupfer, Alu und Uginox
- absolutes 1-Mann-Baustellen- oder Werkstatt-Gerät
- durch das patentierte Getriebe erfolgt ein automatischer Vorschub und Rücklauf
- einfaches Herstellen von Schiebemuffen
- Ausrichten von Regenrohrbogen möglich
- für Bohrhammer (auch Akku) mit R/L-Lauf für SDS-Plus- oder Zahnkranzaufnahme
- geringes Gewicht durch Alubauweise



Einzel bestellbar:

Art.-Nr.:	Durchmesser mm	Gewicht kg
SCO50K	50	0,65
SCO60K	60	0,75
SCO76K	76	1,05
SCO80K	80	1,15
SCO87K	87	1,40
SCO100K	100	1,75
SCO120K	120	2,30

Achtung Sonderaktion

Bei Bestellung von 2 Aufweitconern nach Wahl sind folgende Komponenten im Conerpreis enthalten:

- 1 Metall-Transportkoffer
- 1 Dose Schmiermittel
- 1 Adapter SDS auf Bohrfutter

Bei Bestellung von 3 Aufweitconern nach Wahl sind folgende Komponenten im Conerpreis enthalten:

- 1 Metall-Transportkoffer
- 1 Dose Schmiermittel
- 2 Adapter SDS auf Bohrfutter

MASC Fassadengripzange

Art.-Nr.: FGZ

- vernickelte Ausführung mit Grip-Schnellverstellung
- problemloses Spannen von profilierten Blebscharen
- zur Fixierung von Blebscharen unter Einbezug der Querdehnung im Fassaden- und Dachbereich



MASC Blechknabber-BK1/II

Art.-Nr.: BK1/II

- zum Einschneiden des Profiles vor dem Einziehen der Quetschfalte beim Bündnerfalz, um das Einreißen des Bleches zu vermeiden
- kein Benutzen von Handlochstanzen oder Anbohrern und kein zusätzliches Einschneiden erforderlich
- Einschnitttiefe durch Nachschneiden problemlos regelbar
- für Stahlblech bis maximal 0,7 mm
- verbessertes Schnittbild ohne Gratausbildung
- stabilere Ausführung
- ergonomische Griffe – dadurch ermüdungsfreies Arbeiten
- der kürzere Kopf ermöglicht näheres Anfahren bei Ecken



Bitumenschneider Bitumen Pro

- Präziser Perfektionist: Schneidet Bitumenbahnen exakt, immer gleich und richtig schnell
- Exakt: Führt perfekte gerade Schnitte aus
- Zeitsparend: Kein Anzeichnen, dafür schnelleres Zuschneiden als von Hand
- Flexibel: Wechselnde Zuschnitte schnell einstellen und ausführen
- Platzsparend: Viele Zuschnitte ausführen, ohne die Rolle komplett auszurollen
- Sicher: Keine Abrutschgefahr, da die robuste Klinge automatisch geführt wird
- Kompatibel: Eingesetzt werden Standard-Hakenklingen
- Leicht und handlich: Aus Aluminium gefertigt

- Arbeitsbreite: 1.250 m
- Abmessungen: 1.430 x 460 x 135 mm
- Gewicht: 14,95 kg

- Art.-Nr.: 033 80000

Hier geht's zum Video:



Coilhalter Loop Pro

- Cooler Clip: Der Loop Pro hält Blech-Coils bis 100 Kilogramm und macht das Ab- und Aufrollen zum Kinderspiel, auch ideal zum Lagern mehrerer Coils auf einer Palette.
- Leicht und kompakt: Lässt sich dank des geringen Eigengewichts sehr leicht tragen und verstauen. Er ist also ideal für den Baustelleneinsatz.
- Praktisch: Angebrochene Coils lassen sich superleicht lagern
- Kräftig und flexibel: Hält Coils bis max. 100 kg und passt sich dem Coildurchmesser an (280–420 mm)
- Fixierend: Fixiert das Coil, auch ohne den Loop Pro auf der Palette zu befestigen

- Abmessungen: 490 x 390 x 40 mm
- Gewicht: 685 g

- Art.-Nr.: 042 60000

Hier geht's zum Video:



Falzmaschine Seaming Pro® Neue Generation

- Universeller Unterstützer: Erstellt Doppelstehfalze oder Winkelfalze und schneidet auch den alten Falz optimal ab – all das mit nur einem handlichen Gerät!
- Mehr Ertrag, super leicht in der Anwendung und Ergebnisse, die premium sind – so wie Du! Dafür steht der Seaming Pro® – unser neues Falzwerkzeug. Mit ihm sparst Du enorm viel Zeit. Egal, ob Du Doppelstehfalze oder Winkelfalze erstellst! Oder den alten Falz abschneidest. Er kann alles! Einfach Deinen herkömmlichen Akkuschauber auf den Seaming Pro® montieren und loslegen.

Lieferumfang:

- Falzmaschine Seaming Pro®, ausgestattet mit Formrollen aus rostfreiem Stahl
- Halterung für Akkuschauber, bereits montiert und werkzeuglos anwendbar
- Schneidrollen
- kugelgelagerte, höhenverstellbare Laufrollen aus Gummi
- Innensechskantschlüssel in 3, 4, 5, 6 mm
- Fühlerlehre für Schneidräderabstand 1,5 mm
- robuste Transportbox, stoßfest und wasserdicht (IP67)
- Gebrauchsanweisung

- Abmessungen: 300 x 200 x 140 mm
- Gewicht: 7 kg

- Art.-Nr.: 930 00000

Hier geht's zum Video:





Asbest Big Bag

Art.-Nr.: A2016

Asbest Big Bag, beschichtet mit geschlossenem Boden aus UV-stabilisiertem Polypropylen-Gewebe.

- Größe: 90 x 90 x 110 cm
- Tragfähigkeit (SWL): 1.250 kg
- Gewebestärke: 150 + 20 g/m²
- 4 Hebeschlaufen 25 cm freie Länge
- beschichtet, Boden geschlossen
- Schürzendeckel zum Zubinden
- 4-sprachiger Asbestaufdruck (de/en/fr/nl)
- Leergewicht: 1,43 kg
- Traglastprüfung gemäß DIN EN ISO 21898



Plattenbag beschichtet

Art.-Nr. 260 cm: A1433

Art.-Nr. 320 cm: A1385

Plattenbag, bedruckt mit dem Warnhinweis „ACHTUNG ENTHÄLT ASBEST“ aus UV-stabilisiertem Polypropylen-Gewebe.

- Größen: 260 x 125 x 30 cm oder 320 x 125 x 30 cm
- Tragfähigkeit (SWL): 1.500 kg
- Gewebestärke: 120 + 20 g/m²
- beschichtet, Boden geschlossen
- 4-sprachiger Asbestaufdruck auf dem Deckel (de/en/fr/nl)
- Schürzendeckel zum Zubinden
- 4 Hebeschlaufen 25 cm freie Länge
- Traglastprüfung gemäß DIN EN ISO 21898
- entspricht den Anforderungen der TRGS 519

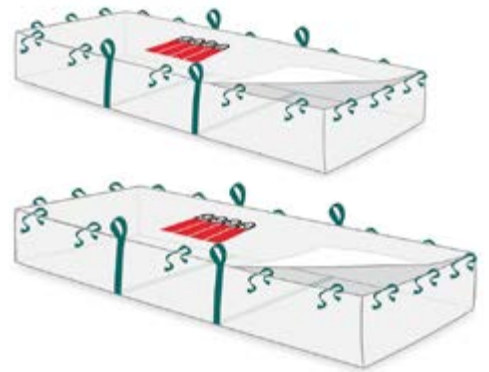

KMF-Sack

Art.-Nr.: A10

KMF-Sack, beschichtet mit Kordel im Saum zum Zubinden, aus UV-stabilisiertem Polypropylen-Gewebe.

- Größe: 140 x 220 cm
- Volumen: ca. 1,00 m³
- ohne Traglastprüfung
- mit Kordel im Saum zum Binden
- Aufdruck: „Mineralwolle/KMF kann Krebserkrankungen hervorrufen! Schutzausrüstung tragen! Behälter entspricht der TRGS 521“





Big Bag

Art.-Nr.: A1015

Big Bag mit Einfüllschürze zum Zubinden, aus UV-stabilisiertem Polypropylen-Gewebe.

- Größe: 90 x 90 x 110 cm
- Tragfähigkeit (SWL): 1.250 kg
- unbeschichtet, Boden geschlossen
- Schürzendeckel zum Zubinden
- 4 Hebeschlaufen 25 cm freie Länge
- Gewebestärke: 150 g/m²
- Traglastprüfung gemäß DIN EN ISO 21898:2005



CleanGo SMS-Overall mit Kapuze

Art.-Nr.: 2515

Weißer, antistatischer CleanGo SMS-Overall mit Kapuze + Gummizug, Klasse 3.

- Größen: L, XL, XXL, XXXL
- antistatisch gemäß EN 1149-1
- kräftige Ausführung mit Kapuze
- 100 % laminiertes Polypropylen, 60 g/m²
- Kunststoff-Frontreißverschluss
- Gummizüge an Arm- und Beinabschlüssen sowie an Taille sorgen für Dichtheit
- geeignet für Maler- und Lackierarbeiten, chemische Arbeiten, Schutz bei Arbeiten mit Asbest
- Verpackungsart: 1 Stück im SB-Beutel
- Normen Zertifikate: PSA-Kategorie III/EN ISO 13982-1:2004+A1:2010 (5)/EN 1149-5:2008/EN 13034:2005+A1:2009 Typ 5+6



Feinstaubmaske FFP3 NR D mit Ventil

Art.-Nr.: 26184

Feinstaubmaske FFP3 NR D mit Ventil in SB BOX.

- schützt beim Schleifen, Schneiden, Bohren z. B. von hochlegiertem Stahl (Edelstahl)
- schützt im Umgang mit Asbest, Anti-Fouling-Lacken, Müll, Viren, Ruß, Diesel, Rauch
- erleichtertes Atmen dank Ventil
- Schutzstufe FFP3 NR D gegen feste und flüssige Partikel bis zum 30-fachen des AGW-Wertes
- erfüllt die Anforderungen der Dolomitstaubprüfung
- flexibler Nasenbügel
- Verpackungsart: 10 Stück in Box
- Normen/Zertifikate: PSA-Kategorie III/EN 149:2001+A1:2009



Holz-Dachdecker-Auflegeleiter

- Holme aus wasserfest verleimtem, 7-lagigem Schichtholz
- Sprossen aus wasserfest verleimtem Schichtholz
- diese Leiter darf nur aufgelegt (bis 75°) und in Dachhaken eingehängt werden

Größe	1 x 8	1 x 10	1 x 12	1 x 14	1 x 16	1 x 18
Länge max. m	2,25	2,80	3,35	3,95	4,50	5,05
Art.-Nr.:	111 0108	111 0110	111 0112	111 0114	111 0116	111 0118



Alu-Dach-Auflegeleiter

- diese Leiter darf nur aufgelegt (bis 75°) und in Dachhaken eingehängt werden

Bei den Alu-Dach-Auflegeleitern für Kaminkehrer (Nr. 321, 322, 323 und 324) – auch Kaminkehrerleiter genannt – sind sowohl Holme als auch Sprossen aus hochwertigem Aluminium. Dank der halbrunden Form der Alusprossen können diese Leitern auf jedem Dach der Dachneigung entsprechend eingesetzt werden. Die starke Riffelung bietet zudem ein Höchstmaß an Sicherheit. Mit Hilfe der speziell für euroline-Kaminkehrerleitern konzipierten Verbindungs-laschen können die bis zu 3,95 m langen einzelnen Dachleitern miteinander verbunden werden. So entsteht für jedes Dach stets die optimale Länge der Leiter.



Farbe	Alu natur	Alu natur	Alu natur
Sprossenzahl	7	10	14
Leiterlänge m	2,00	2,80	3,95
Äußere Breite m	0,33	0,33	0,33
Art.-Nr.:	321 0107	321 0110	321 0114

Farbe	braun	braun	braun
Sprossenzahl	7	10	14
Leiterlänge m	2,00	2,80	3,95
Äußere Breite m	0,33	0,33	0,33
Art.-Nr.:	323 0107	323 0110	323 0114

Farbe	rot	rot	rot
Sprossenzahl	7	10	14
Leiterlänge m	2,00	2,80	3,95
Äußere Breite m	0,33	0,33	0,33
Art.-Nr.:	322 0107	322 0110	322 0114

Farbe	anthrazit	anthrazit	anthrazit
Sprossenzahl	7	10	14
Leiterlänge m	2,00	2,80	3,95
Äußere Breite m	0,33	0,33	0,33
Art.-Nr.:	324 0107	324 0110	324 0114

Dachhaken in den jeweiligen Farbtönen sind ebenfalls erhältlich.

Alu-Dachdeckerauflegeleiter Nr. 320

Die Dachdeckerauflegeleiter Nr. 320 ist mit einer Anzahl von 8 bis 18 Alu-Sprossen erhältlich und bietet so Leiterlängen zwischen 2,25 m und 5,05 m an.

Größe	1 x 8	1 x 10	1 x 12	1 x 14	1 x 16	1 x 18
Länge max. m	2,25	2,80	3,35	3,95	4,50	5,05
Art.-Nr.:	320 0108	320 0110	320 0112	320 0114	320 0116	320 0118

Verbindungslaschen sind separat erhältlich.



Alu-Stufenschiebeleiter

Entspricht den neuen TRBS 2121-2 (Technische Regeln für Betriebssicherheit) mit Stufen statt Sprossen. So lautet die Empfehlung, wenn Leitern nicht nur zum Aufstieg, sondern auch als Arbeitsplatz genutzt werden.

- stranggepresstes Stufenprofil mit starker Profilierung für verbesserte Rutschhemmung
- Holme aus stranggepressten Aluminiumprofilen mit Sicke für sehr hohe Stabilität
- Ober- und Unterteil bis Größe 10 einzeln als Anlegeleiter verwendbar
- Trennsicherung ab Größe 12
- 2 Wandlaufrollen ab Größe 12
- sicherer Übergang auf das ausgeschobene Oberteil – eine Übergangssprosse sorgt für mehr Beinfreiheit und so für einen ergonomischen Aufstieg
- bewährtes Handling bei der Höhenverstellung, das Oberteil kann einfach von Stufe zu Stufe nach oben ausgeschoben werden
- breite Quertraverse für sicheren Stand

Stufenzahl		2 x 8	2 x 10	2 x 12	2 x 14
Länge ausgeschoben	m	3,65	4,65	5,65	6,40
Länge eingeschoben	m	2,14	2,63	3,13	3,64
Arbeitshöhe als Anlegeleiter	m	4,30	5,20	6,25	7,00
Senkrechte Höhe	m	3,43	4,37	5,31	6,05
Traversenbreite	m	0,85	1,00	1,00	1,20
Art.-Nr.:		302 7708	302 7710	302 7712	302 7714



*Orange
ist sympathisch!*



LeasingPartner

Fortschritt finanzieren.

Die besten Finanzierungslösungen für die Baubranche – und für Ihre Investitionen



FM LeasingPartner ist Deutschlands größter Leasingmakler. Mit einem Netzwerk von über 40 Leasinggesellschaften steht das Unternehmen seit mehr als 30 Jahren für eine sichere und flexible Umsetzung.

- fundierte und individuelle Finanzierungslösungen für jeden Bedarf
- vertrauensvolle Zusammenarbeit (Leasing, Darlehen, Mietkauf) durch persönliche Beratung
- schnelle Abwicklung durch den direkten Kontakt zu Ihrem Ansprechpartner
- umsichtige und vorausschauende Betreuung bis zum Vertragsauslauf – und gerne auch darüber hinaus.

Ihre persönlichen Ansprechpartner:



Frank Overhage

Tel.: +49 211 99883-229

Mobil: +49 174 3895770

Mail: frank.overhage@fm-leasingpartner.de



Melissa Jasarovska

Tel.: +49 211 99883-241

Mail: melissa.jasarovska@fm-leasingpartner.de

fm-leasingpartner.de – über 600 Mio. € Platzierungsvolumen im Jahr

Nur im COBA-Fachhandel: unsere Eigenmarken



Baustellensicherheitsset



Dachdeckerkoffer



Dachlack/Spachtelmasse/
Voranstrich



Dachlattenverlängerung

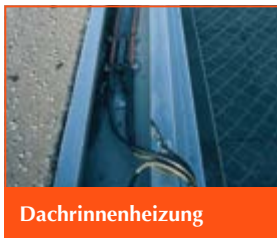

Dachrinnenheizung



Dia-Sägesäbelblatt



Fallrohrprovisorium



Firstrolle

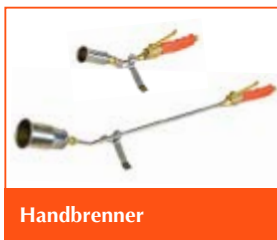

Handbrenner



Handschere Ergocut



Handschere Mastercut



Handschuhe



Hartmetall-
Dachziegelbohrer



Klempnerkoffer



Schneefangset mit
Gittern oder Rohren



Sicherheitsset



Silikon



Stock-/Spenglerschrauben



Thermodübel



Trennscheiben



Wand- und
Kaminanschluss



Zimmererkoffer

Flyer und Datenblätter mit Informationen zu den COBA-Eigenmarken finden Sie auf der Internetseite www.coba-osnabrueck.de.

Klicken Sie einfach auf den Menüpunkt „Sortiment“ und dort auf „Eigenmarken“ oder verwenden Sie den nebenstehenden QR-Code.



Antwort-Fax zum Investitionsgüterkatalog 2022/2023

Das hat unser Interesse geweckt!

- Hiermit bestellen wir verbindlich
- Bitte erstellen Sie uns ein ausführliches Angebot über eingetragene Artikel

Produktbezeichnung	Nr. / Art.-Nr.	Seite	Anzahl

Ihr Name		Ihre Funktion	
Firma			
Straße / Nr.		PLZ / Ort	
Telefon	Fax	E-Mail	
Datum, Unterschrift		Stempel	

Bitte an Ihren COBA-Fachhändler senden (Anschrift und Faxnummer siehe Rückseite)

Verkauf nur solange Vorrat reicht. Irrtümer und technische Änderungen vorbehalten.

BESTELLFORMULAR

ALUTEC
MÜNCHEN

M BAVARIA[®]
www.mauderer.de

Böcker
MEIN WEG NACH OBEN

brennenstuhl[®]

Dolezych
einfach sicher

euroline
Der sichere Aufstieg

FM LeasingPartner
Fortschritt finanzieren.

freund

FRIESS
TECHNO

FUNCKE
rundum gesichert

GRÜN

HYMER

JOMB[®]

KYOCERA **TJEP**
Technology Partner



marcr**ist**
Erlebe den Unterschied

M.A.S.C.[®]
macht Marktneuheiten

Milwaukee
Nothing but **HEAVY DUTY.**[™]

Paslode[®]

PERKEO[®]
GERMANY 1919

PREFA
DAS DACH,
STARK WIE EIN STIER

Rapid[®]

Schlebach

SIEVERT[®]
Swedish design and quality since 1882.

SKB
SICHERHEITSKONZEPTE BREUER

steinel

VELUX[®]

MADE IN
Worker
TextStyle
UNNA

überreicht durch



COBA-Baustoffgesellschaft
für Dach + Wand GmbH & Co. KG
Kiebitzheide 44
49084 Osnabrück
Telefon 0541 50513-0
Fax 0541 50513-39
www.coba-osnabrueck.de